

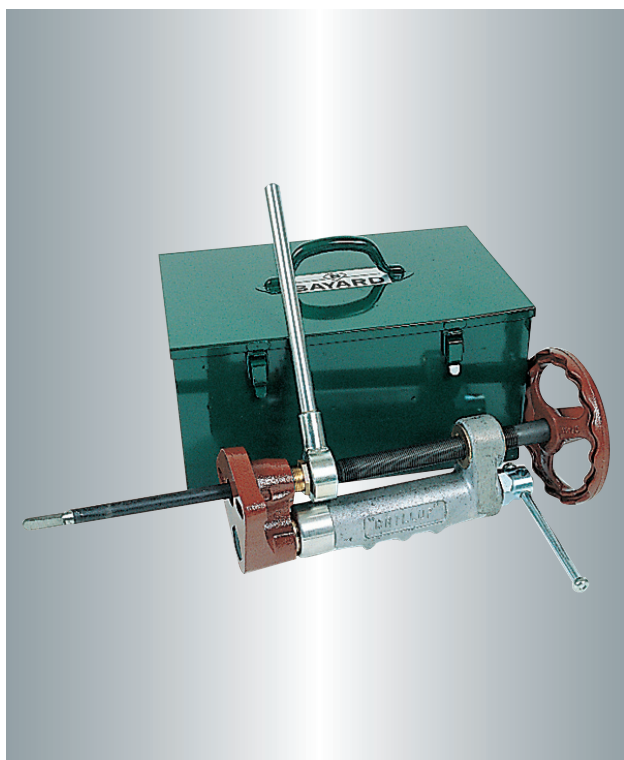

Permet la réalisation de prise en charge.



Descriptif

- Machine simple et robuste pour l'exécution de prise en charge sur tuyaux fonte, fibre-ciment, PVC et acier.
- Coffret comprenant :
 - Une machine à percer,
 - Deux platines de raccordement pour bride ovale (DN15-20 et 25) et pour bride DN40 ISO PN10,
 - 4 forets : DN15-20-25-40 pour tuyaux fibre-ciment et fonte, (DN15-20-25-40 pour tuyaux PVC et acier, sur demande).
 - 2 brides pour raccordement sur robinet à jonction incorporée.

Applications

- Réseaux d'eau potable

Produits complémentaires

- Kits de raccordement pour perçage robinets à tournant sphérique Série G216 DN20-25 et DN40 avec robinet de purge.



Kit DN 20-25



Kit DN 40

- Coffret complémentaire pour prise en charge verticale avec tubulure T.P.

Caractéristique

- Pour prises en charge 20, 25 et 40 mm (30 mm, forets sur demande).
- Forets disponibles séparément sur demande.



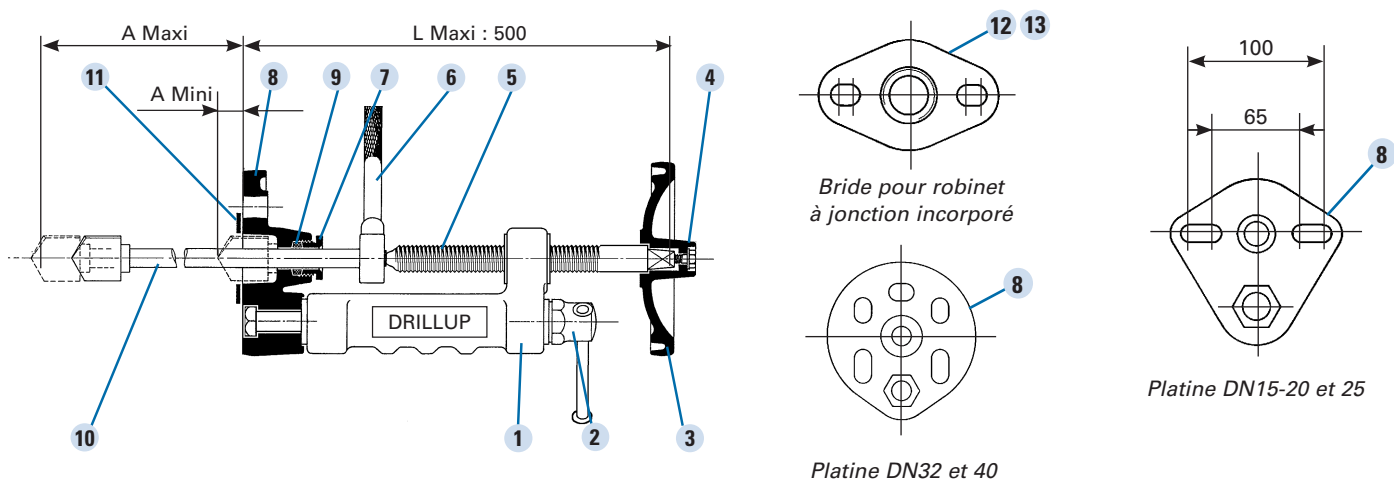

Rep	Désignation	Nb	Matériaux	Normes
	Coffret	1	Acier/S235 JR	NF EN 10025
1	Corps	1	Alu/EN AC-AICu4MgTi	NF EN 1706
2	S/Ens. Tige & écrou de blocage	1	Acier zingué/11SMnPb37	NF EN 10087
3	Volant	1	Fonte GL/EN-GJL-250	NF EN 1561
4	Vis et rondelle	1	Acier galvanisé	
5	Vis d'avance	1	Acier traité/C45R	NF EN 10083
6	Cliquet	1	Acier	
7	Presse étoupe	1	Laiton/CuZn39Pb3	NF EN 12164
8	Platine	2	Fonte GL/EN-GJL-250	NF EN 1561
9	Bague d'étanchéité	3	Fibre-Graphite	
10	Foret	4	Acier traité	NF EN ISO 4957
11	Joint plat	3	EPDM	
12	Bride DN20-25 G3/4 M	1	Acier/S235 JR	NF EN 10025
13	Bride DN20-25 G1M	1	Acier/S235 JR	NF EN 10025

DN Foret	Longueur foret mm	A mini mm	A maxi mm
15	295	10	205
20	335	15	245
20	360	15	270
25	335	15	245
25	420	15	330
30	345	15	255
40	330	22	235
40	420	22	315

Fonctionnement

- Le foret (rep. 11) traverse la platine de raccordement (rep. 8) dans le presse-étoupe (rep. 7). Sa rotation est commandée par le cliquet de manœuvre (rep. 6), son avance est réglée par la vis d'avance à volant (rep. 5). La machine est :
 - en position repos, écrou (rep. 2) débloqué, permettant l'accès au foret,
 - en position de prise en charge, la vis d'avance (rep. 5) dans l'axe du foret.

Entretien

- Après chaque opération, sécher, nettoyer et graisser les parties en mouvement.
- Stocker soigneusement les pièces composantes dans le (ou les) coffret(s).
- Affûtage des forets : voir schéma ci-dessous.

