

**VERIFIER QUE L'ESPACE DISPONIBLE PERMET  
L'OUVERTURE SUFFISANTE DU NOUVEAU COFFRE**

**APRES FERMETURE DE LA VANNE  
DE SECTIONNEMENT DE BORNE :**

**1 - DEPOSE DU COFFRE FONTE**

- a) Retirer la porte du coffre
- b) Retirer le volant
- c) Retirer la commande et son joint
- d) Retirer l'ensemble nez et son joint
- e) Retirer le compteur et son joint
- f) Retirer les écrous borgnes
- g) Retirer le coffre.

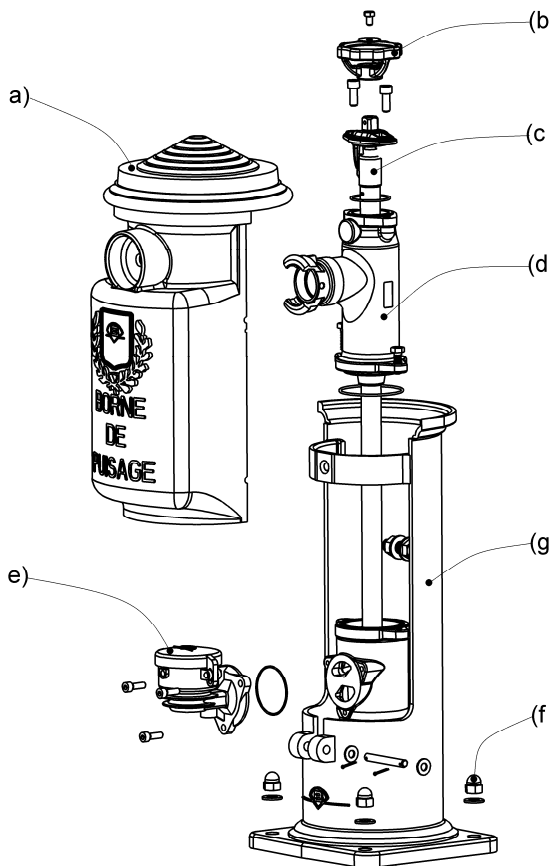

**2 - MONTAGE DU COFFRE "SMC"**

- a) Couper les parties dépassant du sol des 2 goujons de scellement arrière
- b) Remettre le compteur et son joint
- c) Mettre en place le nouveau nez et son joint
- d) Remettre l'ensemble commande et son joint + volant
- e) Placer la plaque de centrage autour du tube colonne et sur les 2 goujons de scellement restant, positionner les 2 écrous
- f) Monter sans bloquer M16 le demi-socle arrière sur le nez a l'aide du boulon
- g) Monter le demi-socle avant sur le demi-socle arrière en coinçant la plaque de centrage en position base (\*)
- h) Bloquer les écrous sur les 2 goujons de scellement
- i) Serrer le boulon M16 pour bloquer le socle arrière
- j) Monter les portes a l'aide de 2 axes inox dia.8 moletés en bout **"k") Ne mettre le clapet anti-retour que s'il y en avait un avant (depuis 1997 le clapet anti-retour est intégré dans la commande)**

