

NOTICE D'INSTALLATION ET D'UTILISATION
USE AND INSTALLATION INSTRUCTIONS





NOTICE D'INSTALLATION ET D'UTILISATION USE AND INSTALLATION INSTRUCTIONS



VANNES À PAPILLON BUTTERFLY VALVES

INSTALLATION ET MISE EN SERVICE

Vérifier que le robinet peut s'insérer entre les brides sans difficulté et sans endommager la manchette. (Voir Fig. 2)

Positionner le papillon 1/4 ouvert pour effectuer le montage. (Voir Fig. 3)

Ne pas utiliser de joint entre le robinet à papillon et les brides. (Voir Fig. 5)

Vérifier que le diamètre intérieur des brides est conforme aux dimensions du tableau «Diamètre intérieur des brides» (Voir Fig. 1). Pour les robinets à papillon de grandes dimensions avec actionneur (Gamme TECLARGE), dans le cas où les robinets sont installés verticalement, il est nécessaire de procéder par étapes :

1. Monter les actionneurs avec les robinets à l'horizontale.
2. Ensuite, positionner l'ensemble monté «robinet + actionneur» à la verticale.

Si le montage des actionneurs est réalisé sur les robinets en position verticale, il peut y avoir des problèmes de descente du papillon par rapport à la manchette et ainsi créer une fuite.

Avant la mise en service, vérifier que l'indicateur sur la commande ou que la position de la poignée, indique bien la position du papillon.

Sur une installation neuve ou après une maintenance, le circuit devra être rincé avec le robinet à papillon totalement ouvert afin d'évacuer les corps solides qui risqueraient d'endommager les parties internes du robinet.

INSTALLATION AND COMMISSIONING

Verify that the valve can fit between flanges without any trouble and without damaging the sleeve. (See Fig. 2)

Open the disc a quarter of the way before assembly (See Fig. 3)

Do not use gaskets between the butterfly valve and the flanges. (See Fig. 5)

Verify that the internal diameter of flanges complies with the dimensions in the table «internal diameter of flanges» (See Fig. 1).

For large-diameter butterfly valves with actuators (Range TECLARGE), if the valves are vertically installed, it is necessary to follow the following steps:

1. Assemble actuators with valves horizontal.
2. Then place the fully assembled valve in the upright position.

If actuators are assembled while the valve is upright, the disc may descend in regards to the sleeve and can cause leaks.

Before the start-up, verify that the indicator on the actuator or the position of the handle correctly indicates the position of the disc.

During installation or after maintenance, the circuit must be rinsed with the disc completely open to evacuate any solid particles that could risk damaging the internal parts of the valve.

! Le montage des vannes à papillon sur collets PVC n'est possible que si les collets sont chanfreinés.

Butterfly valves can be installed with PVC collars only if the collars are beveled.

RACCORDEMENT ISO PN 10 POUR BRIDE TYPE 11B / FLANGED ISO PN 10 FOR FLANGE TYPE 11B

DN		Raccordement de la bride Flange connection			Equipment pour montage entre 2 brides Equipment for assembling between 2 flanges				
		Diamètre extérieur Ø D External diameter	Diamètre de perçage des trous Ø K Drilling circle	Nombre de trous x Ø L Hole number x Ø L	TECFLY / TECLARGE		TECFLY LUG	TECLARGE FL	
					Boulons (rouge) Nombre x M-l Bolt (red) Number x M-lg	Vis (jaune) Nombre x M-l Screw (yellow) Number x M-lg	Vis (jaune) Nombre x M-l Screw (yellow) Number x M-lg	Boulons (rouge) Nombre x M-l Bolt (red) Number x M-lg	Vis (jaune) Nombre x M-l Screw (yellow) Number x M-lg
mm	inch	mm	mm	TYPE 1 mm	TYPE 3 mm	TYPE 2 mm	TYPE 3 mm	TYPE 3 mm	
40	1" 1/2	150	110	4 x 18	4 x M 16-100	-	8 x M 16-30	-	-
50	2"	165	125	4 x 18	4 x M 16-110	-	8 x M 16-35	-	-
65	2" 1/2	185	145	4 x 18	4 x M 16-120	-	8 x M 16-35	-	-
80	3"	200	160	8 x 18	8 x M 16-120	-	16 x M 16-40	-	-
100	4"	220	180	8 x 18	8 x M 16-130	-	16 x M 16-40	-	-
125	5"	250	210	8 x 18	8 x M 16-130	-	16 x M 16-45	-	-
150	6"	285	240	8 x 22	8 x M 20-140	-	16 x M 20-45	-	-
200	8"	340	295	8 x 22	8 x M 20-150	-	16 x M 20-50	-	-
250	10"	395	350	12 x 22	12 x M 20-160	-	24 x M 20-55	-	-
300	12"	445	400	12 x 22	12 x M 20-170	-	24 x M 20-60	-	-
350	14"	505	460	16 x 22	16 x M 20-170	-	-	16 x M 20-170	-
400	16"	565	515	16 x 26	16 x M 24-220	-	-	16 x M 24-200	-
450	18"	615	565	20 x 26	20 x M 24-130	-	-	20 x M 24-220	-
500	20"	670	620	20 x 26	20 x M 24-230	-	-	20 x M 24-240	-
600	24"	780	725	20 x 30	20 x M 27-260	-	-	20 x M 27-260	-
700	28"	895	840	24 x 30	24 x M 27-270	-	-	20 x M 27-280	8 x M 27-70
800	32"	1015	950	24 x 33	24 x M 30-300	-	-	20 x M 30-300	8 x M 30-120
900	36"	1115	1050	28 x 33	24 x M30 -320	8 x M30 -70	-	24 x M30 -320	8 x M 30-70
1000	40"	1230	1160	28 x 36	24 x M 33-340	8 x M 33-70	-	24 x M 33-340	8 x M 33-70
1200	48"	1455	1380	32 x 39	28 x M 36-390	8 x M 36-80	-	28 x M 36-390	8 x M 36-75

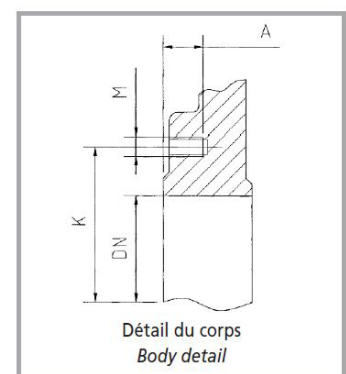
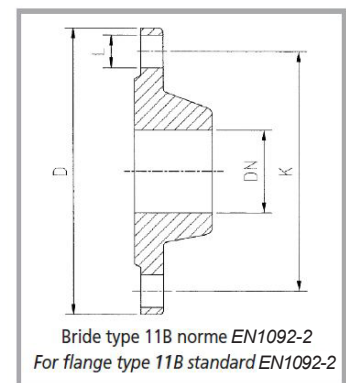



NOTICE D'INSTALLATION ET D'UTILISATION

USE AND INSTALLATION INSTRUCTIONS



Les vis en jaune
Screws in yellow



Les boulons en rouge
Bolts in red



Montage type 1
Avec ensemble boulons.
Assembling type 1
With bolt set.



Montage type 2
Avec vis.
Assembling type 2
With screw

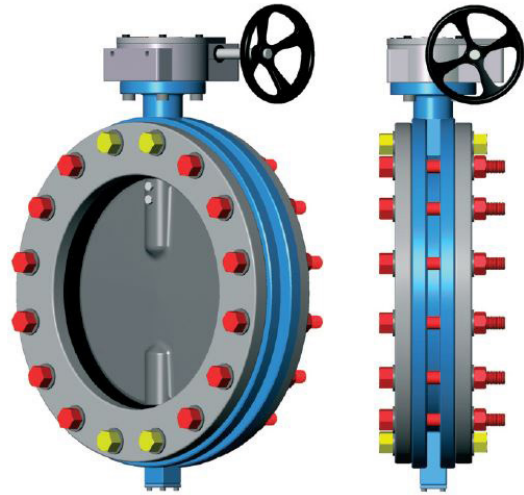

Montage type 3
Avec vis et ensemble boulons .
Assembling type 3
With screw and bolt set.

DIAMÈTRE INTÉRIEUR DES BRIDES / FLANGE INTERNAL DIAMETER

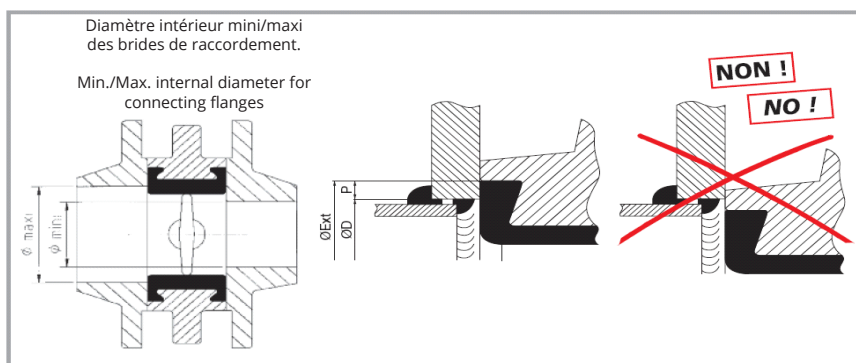

Fig.1

DN		Diamètre intérieur des brides Flange internal diameter	
mm	inch	mini	maxi
40	1" 1/2	25	50
50	2"	36	63
65	2" 1/2	50	78
80	3"	66	91
100	4"	92	116
125	5"	118	147
150	6"	143	171
200	8"	196	223
250	10"	246	277
300	12"	297	328
350	14"	324	359
400	16"	376	412
450	18"	425	462
500	20"	475	514
600	24"	572	630
700	28"	675	722
800	32"	772	842
900	36"	841	925
1000	40"	941	1025
1200	48"	1170	1235



NOTICE D'INSTALLATION ET D'UTILISATION

USE AND INSTALLATION INSTRUCTIONS



Laisser suffisamment de place entre les deux brides pour pouvoir introduire le robinet sans endommager la manchette.

Leave enough space between the two flanges to allow the valve to be installed without damaging the sleeve.

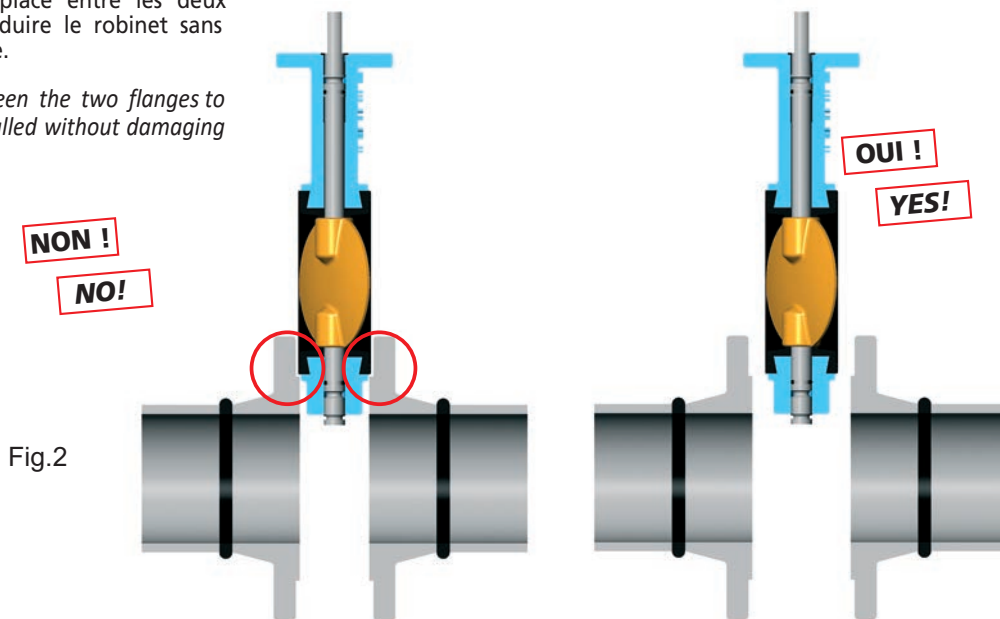

Fig.2

Ne pas monter le robinet à papillon en position fermée. La manchette risque d'être déformée provoquant serrage, blocage et fuite.

Do not assemble the butterfly valve in the closed position to avoid deforming the sleeve, which will cause high tightening torque, blockage and leaks.

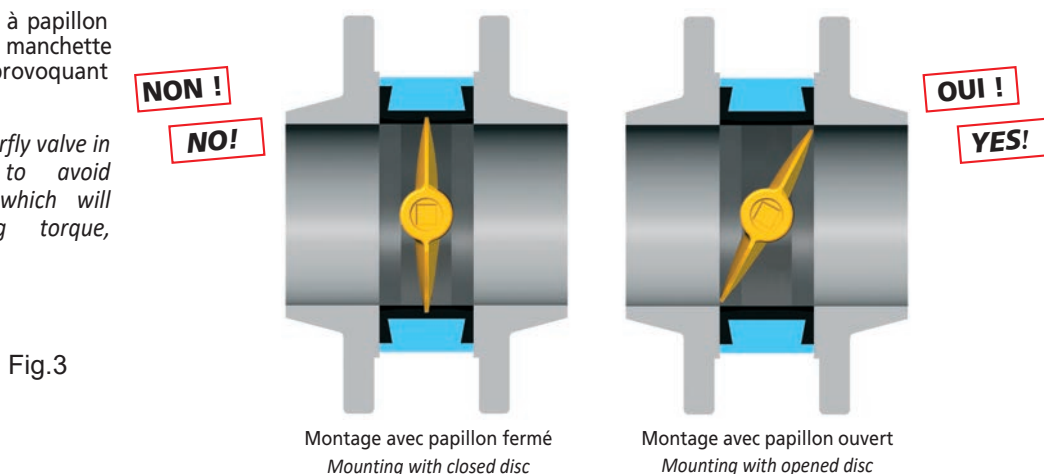

Fig.3

Montage avec papillon fermé
Mounting with closed disc

Montage avec papillon ouvert
Mounting with opened disc

Des brides non conformes peuvent bloquer le papillon et/ou créer des turbulences dans la canalisation.

Unsuitable flanges can jam the disc and/or create turbulence in the pipe.

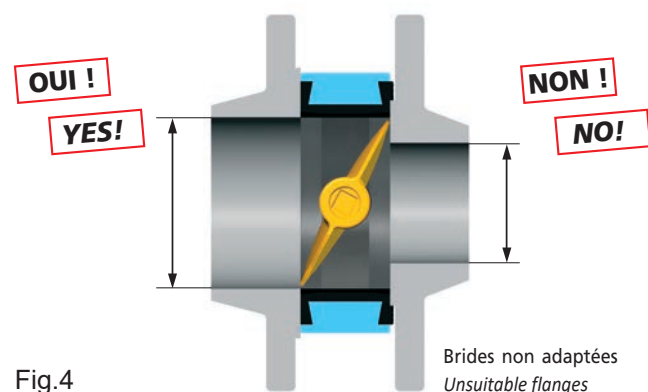

Fig.4

Brides non adaptées
Unsuitable flanges

La pose d'un joint entre la bride et la manchette entraîne une déformation excessive de cette dernière. Cela a pour effet d'empêcher la fermeture du papillon ou de le bloquer s'il est déjà en position fermée.

The installation of a gasket between the flange and the sleeve results in an excessive deformation of the sleeve.

This can prevent the butterfly from closing or block it if it's already in the closed position.

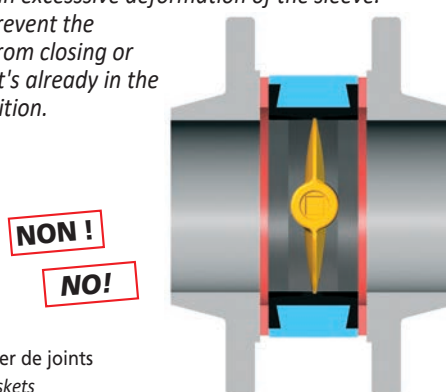

Ne pas utiliser de joints
Don't use gaskets

Fig.5



NOTICE D'INSTALLATION ET D'UTILISATION USE AND INSTALLATION INSTRUCTIONS



Démontage aval

Pour le montage sous pression de robinets à papillon à oreilles lisses, la pression de service ne doit pas dépasser 0,4 fois le PN.

Downstream dismantling

When mounting wafer type butterfly valves under pressure, the working pressure must not exceed 0.4 times the PN.

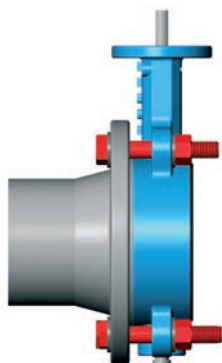

Fig.6

Parallélisme

Veiller au bon parallélisme des brides.

Alignment

Check that the flanges are parallel.

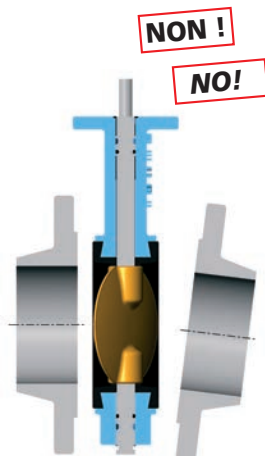

Fig.7

Serrer les boulons progressivement afin d'obtenir un contact métal/métal.

Progressively tighten the bolts in order to make contact between the body and the flange.

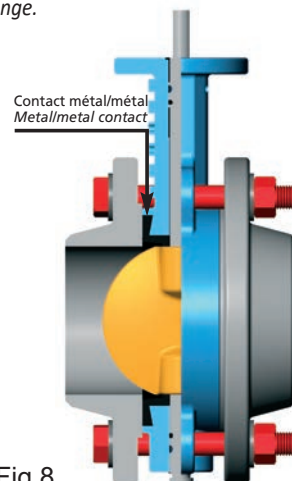

Fig.8

Remplacement d'une vanne à passage direct par un robinet à papillon et une manchette de compensation.

Replacing a gate valve with a butterfly valve with expansion joint.

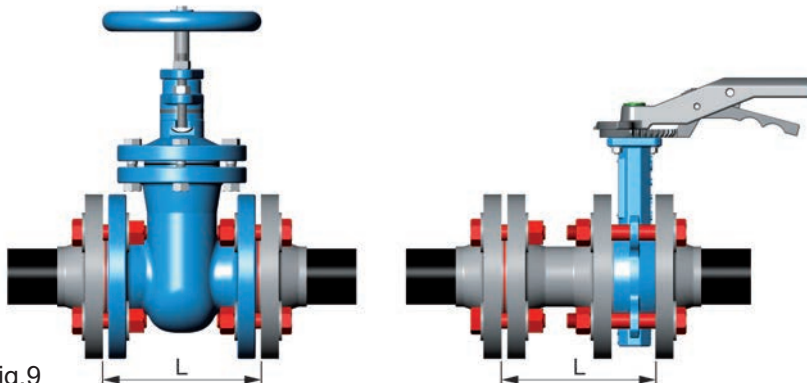

Fig.9

Nettoyer les tuyauteries et les portées de joints.

Clean pipes and flange surfaces

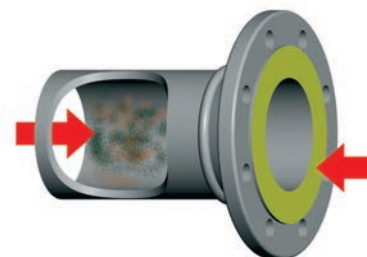

Fig.10

Soudure

Ne jamais souder les brides à proximité des robinets à papillon montés. Risque de dégâts importants et irrémédiables sur la manchette et de dépôts sur le papillon.

Welding

Never weld flanges near the installed butterfly valve. Risk of significant and irreparable damage to the sleeve and material deposits on the disc.

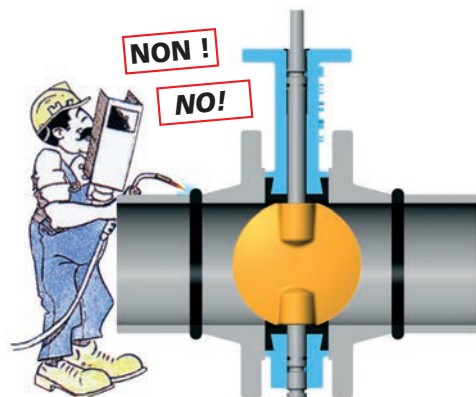

Conseil pour le montage de robinets à papillon de gros diamètre.

Advice for mounting large-diameter butterfly valves.

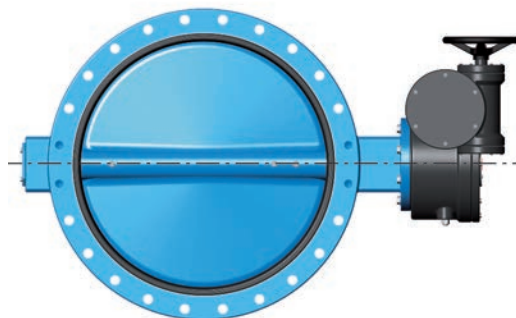

Monter les robinets de gros diamètre avec leurs axes horizontaux.
Install the large-diameter valve with the stem in the horizontal position.



VANNES
À PAPILLON
TECOFI[®]
BUTTERFLY
VALVES

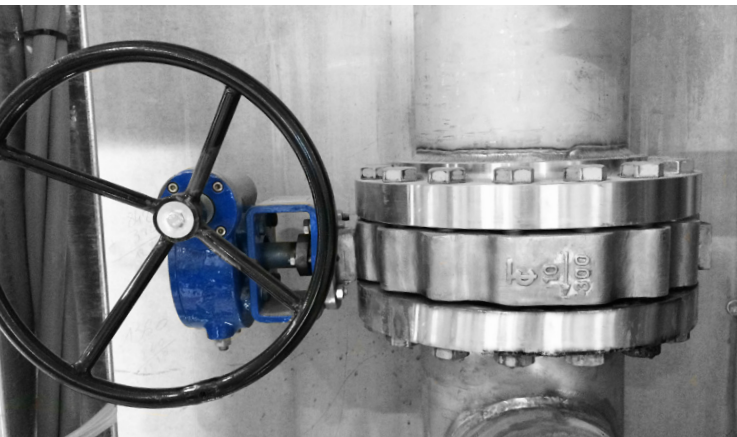

Tecofi 
VALVE MANUFACTURER - FRANCE

Siège social et Atelier / Headquarters and Workshop
83, rue Marcel Mérieux 69960 Corbas - FRANCE

Bureaux Administratifs et Ventes / Administrative and Sales Offices
ZAC EverEst Parc - 8 rue Joseph Nicéphore Nièpce
69740 Genas - FRANCE

T. +33 (0)4 72 79 05 79 | F.+33 (0)4 78 90 19 19
✉ sales@tecofi.fr | WhatsApp CHAT +33 623 898 706
www.tecofi.fr