

V-Gard™ Écran pare-vapeur

Instructions de mise en œuvre

TABLE DES MATIÈRES

Informations générales.....	3
1. Fiches produits.....	5
2. Conditions de mise en œuvre.....	6
i. Exigences relatives au support.....	6
ii. Méthodes de fixation.....	7
iii. Conditions d'application du primaire SA-19.....	7
3. Conditionnement, stockage et manipulation.....	8
i. Écran pare-vapeur V-Gard.....	8
ii. Primaire SA-19.....	8
4. Précautions préliminaires.....	9
5. Mise en œuvre.....	10
i. Conditions d'application du primaire SA-19.....	10
ii. Mise en œuvre de l'écran pare-vapeur V-Gard.....	10
6. Détails.....	14
i. Angle rentrant.....	14
ii. Angle sortant	16
iii. Sortie de ventilation circulaire.....	18
iv. Évacuations pluviales.....	20
7. Contrôle.....	21
8. Réparations.....	21

INFORMATIONS GÉNÉRALES

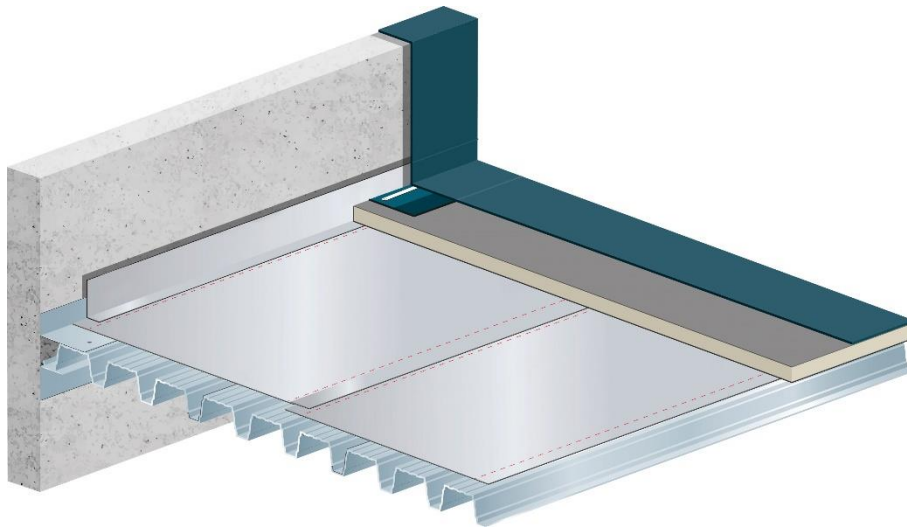

Figure 1

Les écrans pare-vapeur sont des éléments essentiels dans un complexe d'étanchéité. Les mouvements incontrôlés de l'air et de l'humidité peuvent créer de la condensation, en particulier dans les bâtiments à fort taux d'occupation et de production d'humidité intense. Cela peut réduire les performances du complexe d'étanchéité et compromettre la durabilité de ses composants. Les écrans pare-vapeur sont donc installés principalement pour contrôler la production de condensation.

Les écrans pare-vapeur peuvent avoir une autre fonction : ils peuvent également agir en tant qu'étanchéité à l'air, avec pour incidence de limiter la perte de chaleur par convection et réduire les efforts subis par la membrane d'étanchéité causés par le vent.

L'efficacité d'un écran pare-vapeur dépend grandement de sa perméabilité. Usuellement, les standards européens relèvent le facteur μ (nombre sans unité) ou l'épaisseur d'air équivalente (S_d ou $\mu \cdot d$ (m)) afin d'indiquer la résistance à la vapeur. Néanmoins, il convient de toujours faire attention en comparant des valeurs de sources différentes. Certains documents relatent les valeurs références des matériaux quand d'autres mentionnent les performances une fois le produit mis en œuvre. Outre cela, il peut également être nécessaire de convertir les différentes unités.

La performance d'un écran pare-vapeur dépend aussi de plusieurs facteurs comme la qualité de l'installation ainsi que le mode de fixation des différentes couches mises en œuvre (isolation, panneau de recouvrement, membrane d'étanchéité). Pour être efficace, l'écran pare-vapeur doit être installé le plus proche possible du "côté chaud" du complexe d'étanchéité, entre l'élément porteur et l'isolation, et recouvert d'une isolation suffisante. Les joints doivent être correctement fermés et les connexions aux différents points de détails (sortie de toiture, relevés et rives) doivent également être connectés correctement à la surface courante.

En pratique, il est extrêmement difficile d'installer un écran pare-vapeur complètement étanche à la vapeur, en particulier dans les complexes d'étanchéité pour lesquels les fixations de l'isolation et/ou de la membrane d'étanchéité perforent l'écran pare-vapeur. Une étude de cas menée par l'institut belge CSTC illustre que la méthode de mise en œuvre de l'écran pare-vapeur doit être définie en fonction des spécificités du projet.

"Dans le cas de toitures où l'isolation et/ou la membrane d'étanchéité sont fixées mécaniquement, la perforation de l'écran pare-vapeur n'affectera pas son efficacité pour un bâtiment ne nécessitant pas une valeur $S_d / \mu d$ - une fois installée - ≤ 200 m. La perforation de l'écran pare-vapeur n'est pas autorisée pour les toitures nécessitant une résistance à la vapeur > 200 m. Dans ces cas-ci, l'écran pare-vapeur doit être mis en œuvre en adhérence totale sur le support." (Source: WTCB -TV 215)

Il appartient au concepteur de déterminer si un écran pare-vapeur est nécessaire, et de déterminer son type, son mode de mise en œuvre, son emplacement dans le complexe d'étanchéité de la toiture et le degré de perforation autorisé. Il est toujours nécessaire de se référer aux réglementations locales.

Le présent document a été développé pour les installateurs. Étant donné que les conditions climatiques et les exigences varient en fonction du projet, les informations contenues dans ce document doivent être considérées comme un guide général. L'écran pare-vapeur V-Gard doit toujours être mis en œuvre dans le respect des spécifications du concepteur ainsi que des réglementations locales.

Nous recommandons de contacter notre service technique pour les projets pour lesquels les conditions ou la combinaison de différents matériaux diffèrent des conditions décrites ci-dessous.

Enfin, nous recommandons de protéger l'écran pare-vapeur V-Gard dès que possible sur tous les projets via l'isolation et la membrane d'étanchéité, l'écran pare-vapeur n'ayant pas été conçu pour agir en tant que membrane d'étanchéité, même temporairement. En cas d'interruption des travaux d'étanchéité, tous les joints doivent être fermés et les connexions avec les sorties de toiture doivent être étanches.

1. FICHES PRODUITS

ÉCRAN PARE-VAPEUR V-GARD

L'écran pare-vapeur Elevate V-Gard, d'une largeur d' 1,08 m, est renforcé par une feuille d'aluminium et fibre de verre et laminé en sous face d'une feuille de bitume auto-adhésive, protégée par un film polyéthylène pelable. Lorsqu'il est mis en œuvre correctement, l'écran pare-vapeur V-Gard crée une barrière à la vapeur (Valeur $S_d / \mu.d > 1\ 500\ m$) et peut également servir de film d'étanchéité à l'air.

PRIMAIRE SA-19

Le primaire SA-19 est un primaire à base de solvant utilisé pour accroître l'adhérence de l'écran pare-vapeur V-Gard et améliorer la performance des joints. Le primaire SA-19 peut être appliqué sur différents types de supports (voir Tableau 2).

NETTOYANT SPRAY

Le nettoyant Cleaner de Elevate est un dégraissant à base d'alcool, doté de propriétés d'évaporation ultra-rapide, conçu pour enlever efficacement tous types de colle, de mastic ou de produits contaminants sur les membranes, sur des surfaces métalliques et autres surfaces résistantes aux solvants.

Tableau 1

2. CONDITIONS DE MISE EN OEUVRE

Exigences relatives au support

L'écran pare-vapeur Elevate V-Gard peut être mis en œuvre sur du béton, des supports métalliques (TAN, panneaux sandwich), bois (massif, contreplaqué, OSB) et maçonnerie.

Tous les supports destinés à être couverts par l'écran pare-vapeur V-Gard doivent être propres, secs, sains et dépourvus de tous bords tranchants, huiles, graisses, poussières, corrosion ou tout autre contaminant.

Les supports doivent être de niveau. L'écran pare-vapeur V-Gard n'est pas conçu pour absorber les mouvements et les différences de niveaux entre éléments de toitures adjacents (béton préfabriqué, plaque d'OSB...).

Tous les joints du support doivent être nivelés et remplis avant la mise en œuvre de l'écran pare-vapeur V-Gard.

Se référer au Tableau 2 pour les recommandations et spécifications propres à la préparation du support.

TYPE DE SUPPORT	EXIGENCES PARTICULIÈRES	PRÉCAUTIONS PRÉLIMINAIRES (dans le cas de l'adhérence)
Béton	<ul style="list-style-type: none"> Le béton coulé in situ doit être sec. Les irrégularités doivent être arasées. 	<ul style="list-style-type: none"> Primaire (peut nécessiter 2 couches)
Métal (TAN, panneaux sandwich)	<ul style="list-style-type: none"> Éliminer tout agent résilient. 	<ul style="list-style-type: none"> Dégraisser la surface à l'aide du Cleaner Le primaire est nécessaire pour résister à de fortes contraintes d'effort au vent.
Bois (massif, contreplaqué, OSB)	<ul style="list-style-type: none"> Les supports bois doivent être fixés avec la visserie appropriée. Vérifier que les produits utilisés pour préserver et protéger le bois (contre le feu/l'eau) sont chimiquement compatibles avec le pare-vapeur. 	<ul style="list-style-type: none"> Primaire (peut nécessiter 2 couches)
Maçonnerie	<ul style="list-style-type: none"> Les joints mortier doivent être aplanis. 	<ul style="list-style-type: none"> Primaire (peut nécessiter 2 couches)

Tableau 2

Méthodes de fixation

L'écran pare-vapeur V-Gard peut être mis en œuvre en pose libre ou en adhérence totale sur le support. Le mode de fixation est défini par le type d'élément porteur, la méthode de fixation de l'isolation et de la membrane d'étanchéité ainsi que par les performances requises (équivalent μd - valeur) de l'écran pare-vapeur V-Gard.

L'écran pare-vapeur V-Gard peut être posé librement dans le cas d'un système d'étanchéité lesté ainsi que dans les cas où l'isolation et/ou la membrane d'étanchéité sont fixées mécaniquement. Néanmoins, il est toujours recommandé d'encoller partiellement l'écran pare-vapeur V-Gard sur le support afin de faciliter son installation et prévenir d'éventuels problèmes par vent fort. Une mise en œuvre en adhérence du V-Gard permet également de réduire les efforts du vent sur la membrane d'étanchéité.

Dans le cas de systèmes où l'isolation et la membrane d'étanchéité sont installées en adhérence, l'écran pare-vapeur V-Gard doit être mis en œuvre en adhérence sur l'élément porteur en tenant compte des efforts au vent prévus.

Conditions d'application du primaire SA-19

L'écran pare-vapeur V-Gard peut être posé librement (en surface courante) dans le cas d'un système d'étanchéité lesté ainsi que dans les cas où l'isolation et/ou la membrane d'étanchéité sont fixées mécaniquement.

Lorsque l'écran pare-vapeur V-Gard doit être collé, l'application du primaire SA-19 améliorera la performance de l'encollage, particulièrement dans le cas de mise en œuvre par températures basses.

Tous les supports verticaux des sorties de toiture et relevés sur lesquels l'écran pare-vapeur V-Gard sera appliqué doivent être totalement recouvert de primaire.

Se référer au Tableau 2 pour les recommandations d'application du primaire.

Les supports métalliques ne nécessitent pas l'application du primaire sauf si cela est spécifié. Le support doit être sec, sain et exempt de toute huile de process. Les supports sales et les surfaces couvertes par des agents de traitement doivent être dégraissés en utilisant le nettoyeur Cleaner (à l'aide d'un chiffon en coton).

Les supports en béton et en bois nécessitent l'application d'une couche de primaire (a minima). Une deuxième couche peut être nécessaire dans le cas de supports poreux.

Les recouvrements ne doivent pas être enduits de primaire pour améliorer les performances des joints, sauf si cela est spécifié.

3. CONDITIONNEMENT, STOCKAGE ET MANIPULATION

Livrer et stocker le produit dans son conditionnement et emballage d'origine non-ouvert, portant son identification, jusqu'au moment de l'installation. Toujours vérifier la date de production de chaque produit avant usage.

Manipuler les différents produits avec précautions afin d'éviter tout dommage.

Écran pare-vapeur V-Gard

L'écran pare-vapeur V-Gard possède une durée de vie de 12 mois si stocké dans son emballage d'origine à des températures comprises entre 5°C et 40°C. Le stockage dans des conditions de température élevées peut causer des difficultés pour enlever le film pelable protecteur.

Tous les rouleaux doivent être stockés debout sur des palettes, dans un environnement frais et sec. Ne pas superposer les palettes et éviter d'ajouter un poids supplémentaire sur les rouleaux.

Les rouleaux doivent être protégés de la lumière directe du soleil, de l'humidité ainsi que de la chaleur jusqu'à leur mise en œuvre. La protection des rouleaux peut être assurée par une bâche de protection réfléchissant la lumière.

Dans le cas de climat chaud, il est nécessaire de s'assurer que les rouleaux pris sur la palette sont installés immédiatement et que tous les rouleaux restant sur la palette sont protégés comme décrit précédemment.

Lors de conditions hivernales, il est recommandé d'utiliser des rouleaux qui ont été stockés à températures modérées (non gelés). Lorsque le pare-vapeur V-Gard a été exposé à des températures inférieures à 5°C, il doit être ramené à température ambiante avant sa mise en œuvre pour améliorer son adhésion. Il n'est donc pas recommandé de laisser le pare-vapeur V-Gard sur la toiture durant l'hiver.

Primaire SA-19

Le primaire SA-19 de Elevate a une durée de vie de 12 mois si stocké dans son bidon d'origine non ouvert, entre 15°C et 25°C, dans un endroit sec et bien ventilé. L'exposition à des températures élevées diminue la durée de vie.

Si nécessaire, placer le produit dans une boîte isotherme pour le maintenir à des températures modérées pendant le transport jusqu'au chantier, avant et pendant l'application. Cela permettra d'obtenir une viscosité, une efficacité et des performances optimales.

Tenir à l'écart de la chaleur, des étincelles ou des flammes.

Stocker les bidons dans leur emballage d'origine sans superposer plus de 2 palettes.

4. PRÉCAUTIONS PRÉLIMINAIRES

Respecter soigneusement les conditions d'application pour obtenir un résultat optimal.

L'écran pare-vapeur V-Gard peut être installé par des températures comprises entre 5°C et 40°C. À noter que la température de surface du support doit être au minimum de 5°C.

Le primaire SA-19 de Elevate ne peut être utilisé que par temps sec, avec une température ambiante comprise entre 5°C et 35°C. Une mise en œuvre effectuée à des températures inférieures peut engendrer des problèmes d'adhérence.

Ne pas démarrer la mise en œuvre tant que le support n'a pas été correctement préparé et réceptionné. Vérifier que tous les supports (relevés et sorties de toiture compris) sont terminés et prêts à recevoir le pare-vapeur V-Gard ou le primaire SA-19.

Tous les supports destinés à être couverts par l'écran pare-vapeur V-Gard doivent être propres, secs, sains et dépourvus de tous bords tranchants, huiles, graisses, poussières, corrosion ou de tout autre contaminant.

Vérifier qu'il n'y a pas de zones vides ou endommagées. Remplir tous les vides entre le support et les sorties de toiture.

- Les trous et fissures dans le support supérieur à 5 mm doivent être comblés à l'aide d'un mastic puis arasés.
- Tout espace de plus de 12 mm doit être comblé avec de la mousse PU. Couper l'excédent de mousse après séchage.
- Sur des supports constitués d'éléments préfabriqués, une alternative consiste à couvrir les joints avec une bande de membrane V-Gard en amont de l'installation complète de l'écran pare-vapeur.

Les supports métalliques requièrent la mise en œuvre de platines métalliques renforcées pour les évacuations pluviales ainsi qu'une costière métallique au niveau des relevés (voir figures 1 & 8). L'installation d'une planche de bois support aux droits des détails peut faciliter l'exécution des rives ainsi que des relevés sur émergences.

Brosser le support et les relevés avec un balai à poils rigides. Enlever l'humidité, tout matériau étranger, poussière ou toute trace d'autre contaminant potentiel. S'assurer que de l'humidité n'est pas emprisonnée sous l'écran pare-vapeur V-Gard.

Tester l'adhérence de l'écran-vapeur V-Gard sur les projets où les performances de résistance à l'arrachement au vent du complexe d'étanchéité sont critiques et une mise en œuvre en adhérence totale est requise. Pour cela, installer un échantillon de l'écran pare-vapeur V-Gard. Le retrait de l'échantillon test ne devrait pas être possible sans endommager l'échantillon ou le support.

5. MISE EN OEUVRE

Conditions d'application du primaire SA-19 (si nécessaire)

- Bien mélanger le primaire avant et pendant l'emploi.
- Utiliser un pinceau résistant aux solvants ou un rouleau à poils courts pour appliquer le primaire en une couche mince et uniforme. Le rendement (consommation) varie suivant la porosité du support à enduire :
 - Supports poreux : environ 3 - 4 m²/L
 - Supports non-poreux : environ 5 - 10 m²/L
- Il n'est pas autorisé de diluer le primaire ou de le mixer avec d'autres produits.
- Le temps de séchage peut varier en fonction des conditions d'application et climatiques entre 15 et 60 minutes. Le primaire est sec lorsqu'il colle au doigt au toucher.
- Éviter la contamination par l'humidité et l'excès de trafic piétonnier sur les zones enduites avant la mise en œuvre de l'écran pare-vapeur V-Gard.
- Pour un résultat optimal, appliquer le pare-vapeur V-Gard dès que le primaire est sec.
- Appliquer le primaire SA-19 dans toutes les zones de joint lorsque le pare-vapeur V-Gard n'est pas immédiatement recouvert par l'isolant.

Mise en œuvre de l'écran pare-vapeur V-Gard

Installer l'écran pare-vapeur V-Gard par sections et couvrir ces zones dès que possible avec l'isolation et la membrane d'étanchéité afin d'en minimiser l'exposition et éviter tout dommage éventuel.

Il est recommandé d'installer le complexe d'étanchéité complet, comprenant l'écran pare-vapeur V-Gard, l'isolation et la membrane d'étanchéité dans des zones fermées. La connexion de la membrane d'étanchéité et de l'écran pare-vapeur V-Gard en rives de chaque section peut servir de fermeture temporaire du complexe d'étanchéité. Cela améliorera la résistance à l'arrachement au vent, facilitera l'identification d'éventuelles fuites et simplifiera les détails d'évacuations pluviales.

La mise en œuvre nécessite 2 à 3 personnes pour une manipulation aisée.

ÉTAPE 1 - Dérouler l'écran pare-vapeur

- Dérouler l'écran pare-vapeur V-Gard avec le film pelable anti-adhésif encore en place. Vérifier que le pare-vapeur n'est pas endommagé. Ne pas retirer le film anti-adhésif tant que le pare-vapeur n'est pas prêt à être installé.
- Sur les supports métalliques, l'écran pare-vapeur V-Gard doit être déroulé dans la même direction que le sens du bac acier et positionné de sorte que tous les joints soient pleinement supportés par une nervure de bac acier.
- Pour faciliter l'installation, l'écran pare-vapeur V-Gard devrait être interrompu en pied de relevé ou en bordure de fenêtre de toit. Les relevés doivent être traités avec des bandes d'écran pare-vapeur V-Gard rapportées.

ÉTAPE 2 - Positionner la membrane

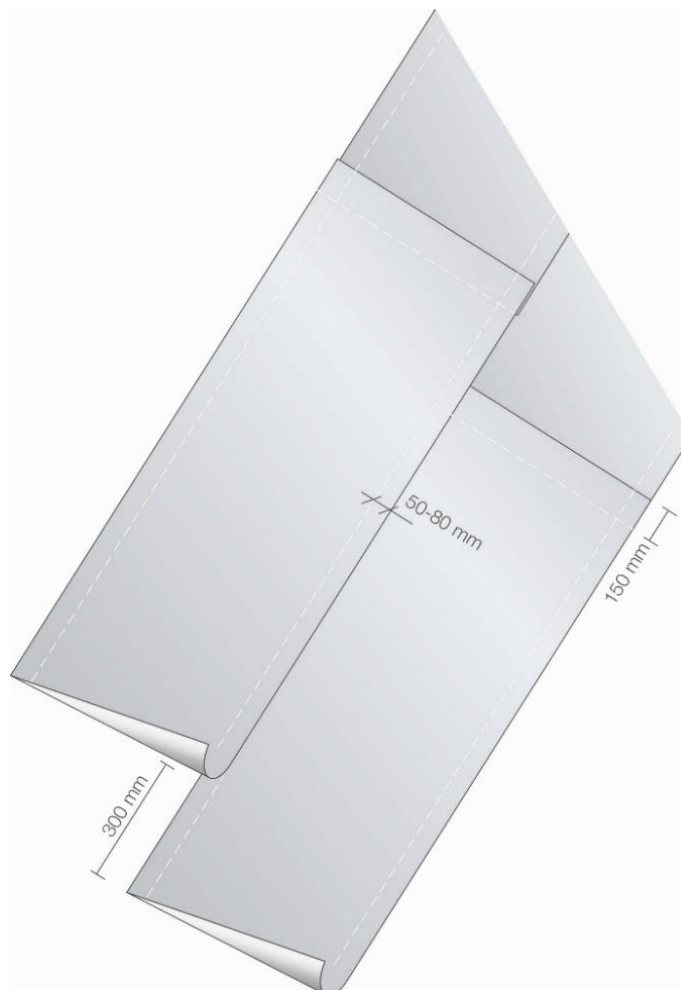

Figure 2

- Démarrer la mise en œuvre par le haut de pente et positionner les recouvrements de manière unique afin de créer un effet bardeau (façon shingle) en direction des évacuations pluviales.
- Positionner les lés de pare-vapeur V-Gard afin d'obtenir un recouvrement minimum de 50-80 mm (figure 2).
- Utiliser les marques sur les côtés et la base des relevés pour aligner les lés du pare-vapeur.
- Il est recommandé de décaler les joints transversaux d'au moins 300 mm. Les membranes adjacentes doivent respecter un recouvrement de 150 mm (figure 2).
- Aux jonctions T, couper le lé de pare-vapeur V-Gard en angle à 45° (figure 3). Cela diminuera le risque de capillarités.
- S'assurer que toutes les membranes sont parfaitement plates sans aucun pli.

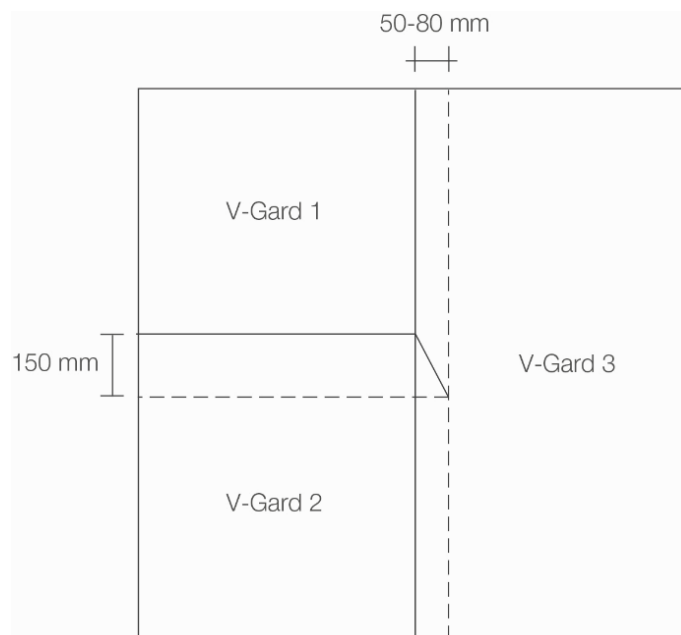

Figure 3

ÉTAPE 3 – Joints transversaux (TAN)

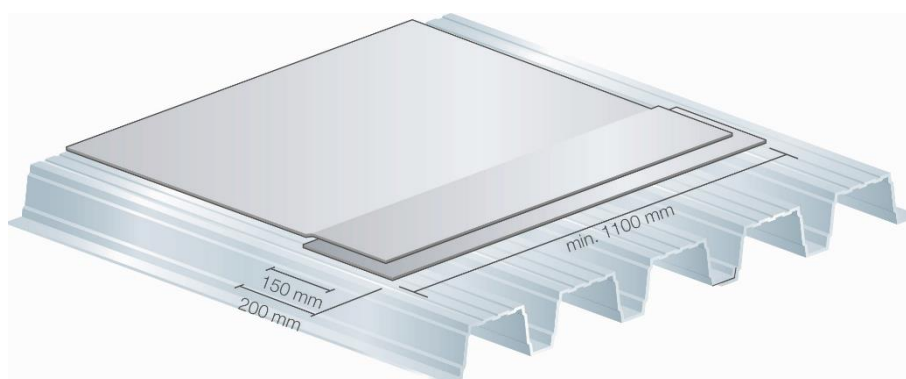

Figure 4

- Sur support métallique, il est recommandé d'installer une bande de pare-vapeur V-Gard de 200 mm de largeur sous la jonction transversale (figure 4).
- S'assurer d'installer cette bande avec une tension minimum afin d'éviter qu'elle ne pende dans les intervalles entre nervures. Ceci garantira un support rigide pour assembler correctement les membranes entre elles.

ÉTAPE 4 – Encollage de la membrane

- Faire rouler le rouleau pour une manipulation plus aisée.
- Enlever le film pelable sur environ 200 mm en début de rouleau et fixer cette même zone de l'écran pare-vapeur sur le support. Frotter le pare-vapeur à la main pour garantir un contact total.
- Dérouler une première partie du rouleau (4 à 5 m). Maintenir l'écran pare-vapeur en tension tout en retirant le film pelable à 45°. Positionner la première partie du pare-vapeur sur le support et appliquer une pression sur la surface à l'aide d'un balai à poils rigides. Appliquer une pression suffisante pour chasser l'air emprisonné. Utiliser un mouvement du centre vers les deux bords pour obtenir une surface lisse.
- Dérouler la prochaine section de membrane (de 4 à 5 m) et réaligner le rouleau sur les marques. Répéter la procédure décrite précédemment pour adhérer cette section et procéder de la sorte jusqu'à la fin du rouleau.
- Mettre en œuvre les rouleaux suivants de la même manière en tenant compte des recouvrements longitudinaux (50-80 mm) et transversaux (150 mm).

ÉTAPE 5 – Roulage

- Appliquer une pression sur la totalité de la surface du pare-vapeur V-Gard à l'aide d'un balai à poils rigides ou d'un rouleau lourd afin d'assurer une bonne adhésion sur le support.
- Rouler les joints séparément avec une roulette silicone. Si des bulles d'air apparaissent, les évacuer en les roulant vers les bords de lés de l'écran pare-vapeur.

ÉTAPE 6 - Habillage des relevés

- Les relevés doivent être traités avec des bandes d'écran pare-vapeur V-Gard rapportées.
- Repérer le bord de recouvrement avec la membrane de partie courante à une distance d'environ 100 mm du changement d'angle. Le repérage sera utile pour positionner et aligner les bandes rapportées.
- Installer les relevés rapportés dans le respect des réglementations locales. S'assurer que l'écran pare vapeur V-Gard présente une remontée suffisante (min. 50 mm) au-dessus du niveau courant de l'isolation ou du panneau de recouvrement dans le cas où le pare vapeur et la membrane d'étanchéité doivent être connectés.

6. DÉTAILS

L'écran pare-vapeur V-Gard doit toujours être mis en œuvre dans le respect des spécifications du concepteur ainsi que des réglementations locales et nationales.

Les détails présentés ci-dessous sont des détails standards et peuvent nécessiter d'être adaptés suivant les réglementations locales et nationales.

Angle rentrant

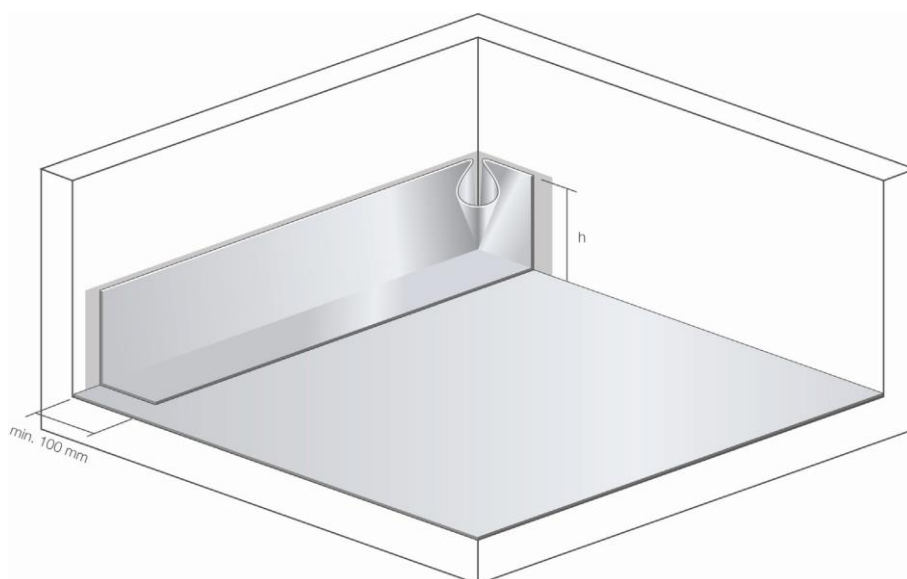

Figure 5.1

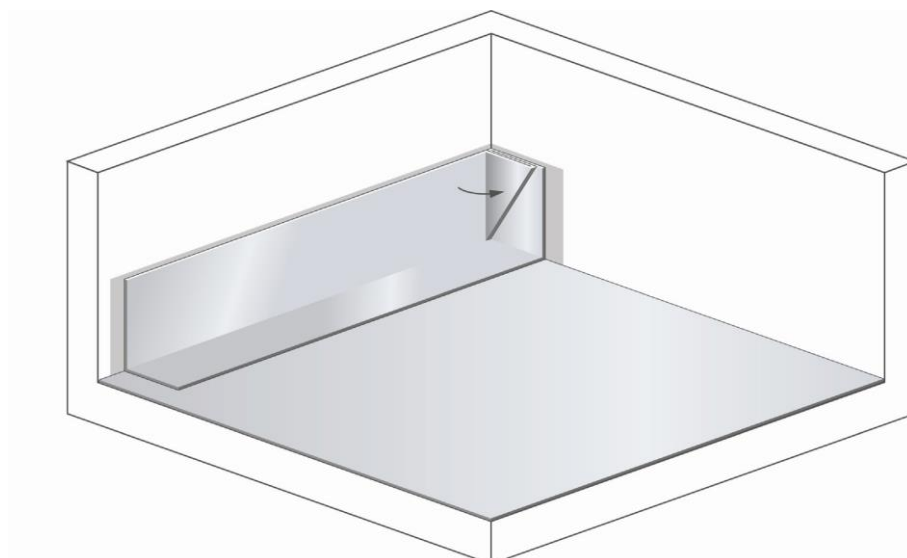

Figure 5.2

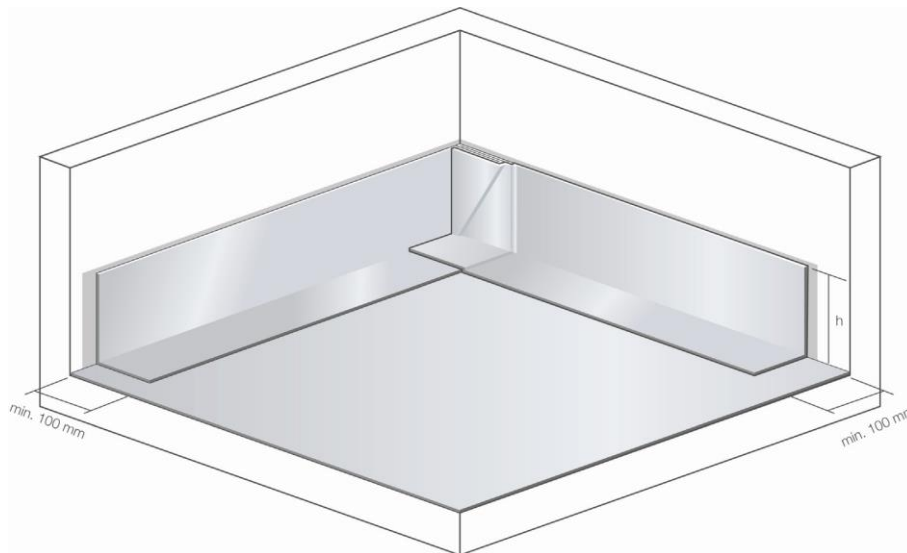

Figure 5.3

- Appliquer le primaire SA-19 sur les relevés de manière uniforme.
- Installer la première bande de l'écran pare-vapeur V-Gard. Vérifier que la hauteur de relevé (h) prévue respecte les spécifications locales et nationales ainsi qu'un recouvrement de 10 cm en pied.
- Fermer le coin plié en mouchoir. Appliquer du primaire SA-19 avant de fermer la partie pliée de la membrane contre le relevé.
- Installer la seconde bande de l'écran pare-vapeur V-Gard. S'assurer que la bande rapportée recouvre le pli effectué dans l'angle.
- Rouler les deux bandes fermement à l'aide d'une roulette silicone.

Angle sortant

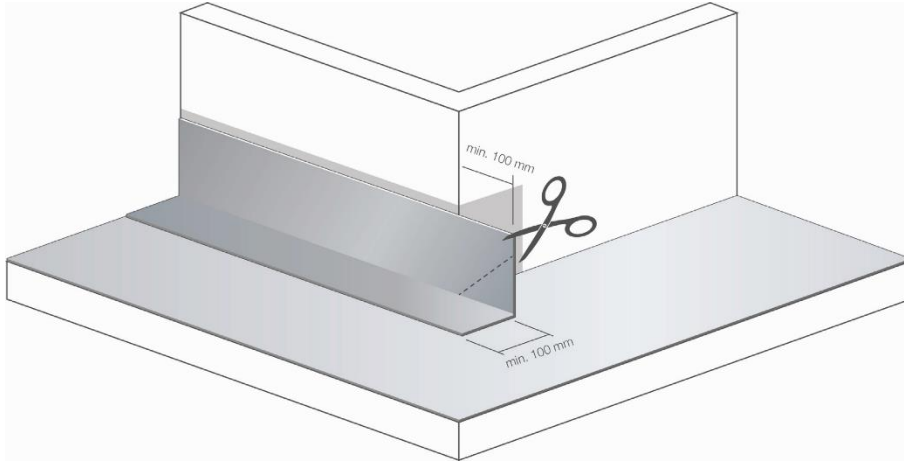

Figure 6.1

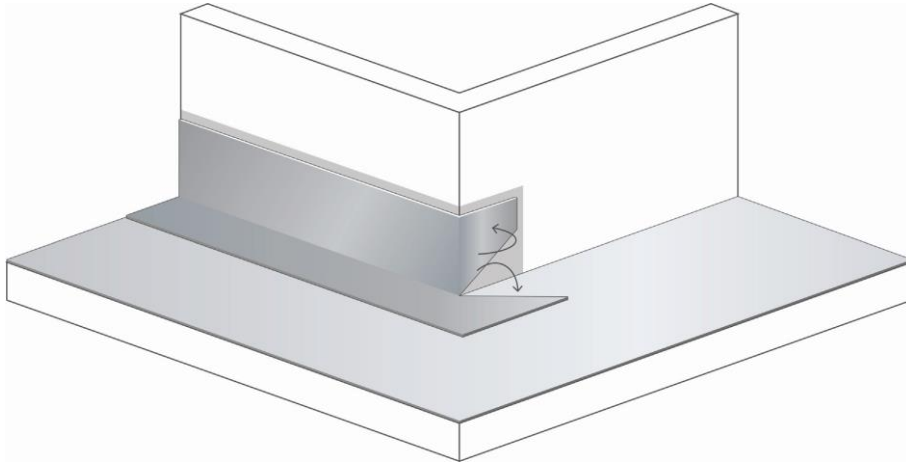

Figure 6.2

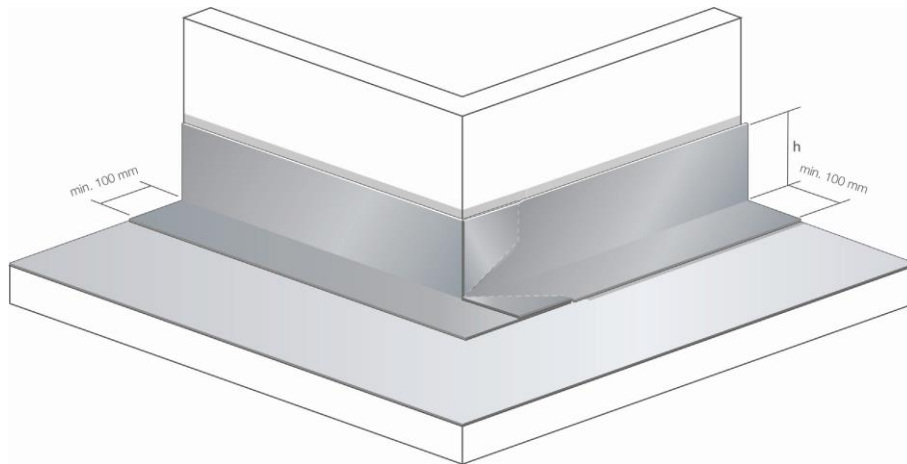

Figure 6.3

- Appliquer du primaire SA-19 sur les surfaces verticales.
- Installer la première bande de l'écran pare-vapeur V-Gard. La bande doit dépasser d'un minimum de 100 mm du changement d'angle. Vérifier que la hauteur de relevé (h) prévue respecte les spécifications locales ainsi qu'un recouvrement de 10 cm en pied.
- Couper les bandes rapportées en angle et replier les deux parties coupées, comme illustré.
- Installer la seconde bande de l'écran pare-vapeur V-Gard. S'assurer que la deuxième bande s'arrête au niveau de l'angle.
- Rouler les deux bandes fermement à l'aide d'une roulette silicone.

Sortie de ventilation circulaire

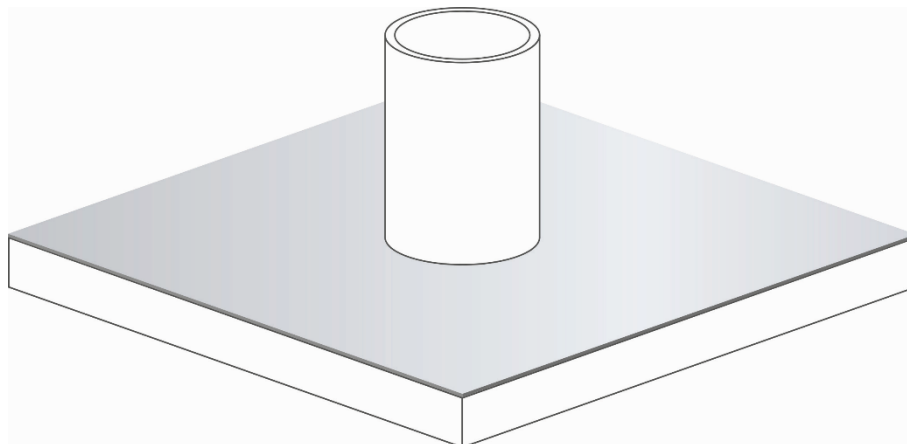

Figure 7.1

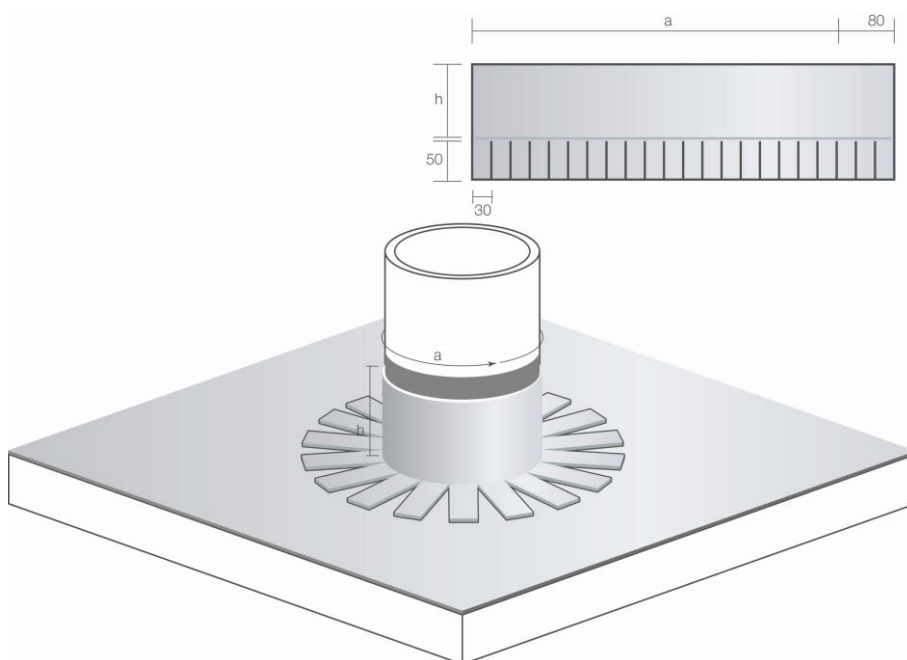

Figure 7.2

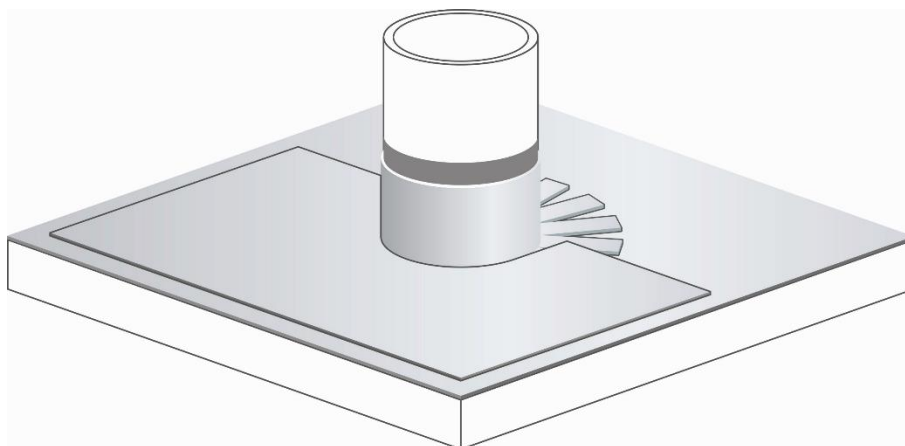

Figure 7.3

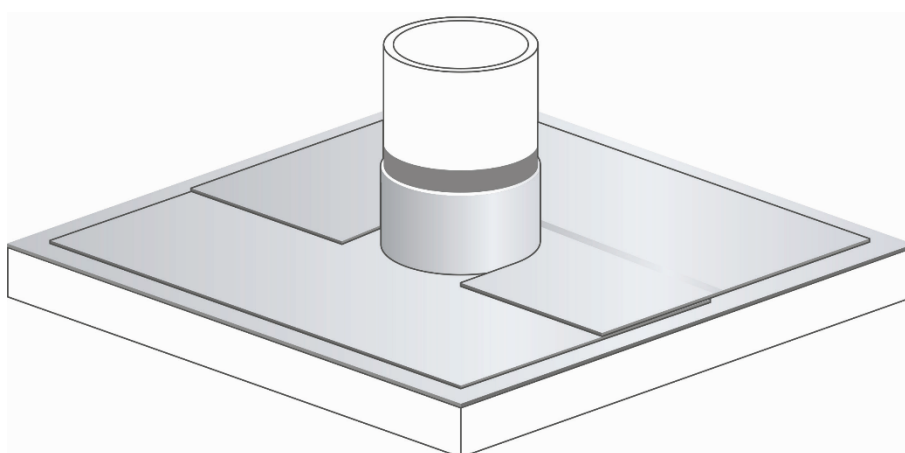

Figure 7.4

- Vérifier que le manchon de pénétration est solidement fixé à la structure de la toiture.
- Remplir les vides entre la sortie et le support à l'aide de mousse polyuréthane. Couper l'excédent au niveau de la surface courante.
- Installer l'écran pare-vapeur V-Gard autour de la sortie de toiture. Si la sortie de toiture n'est pas accessible par le dessus, il peut être nécessaire de traiter le détail à l'aide de deux éléments rapportés.
- Couper une première pièce de pare-vapeur V-Gard comme illustré pour habiller la surface verticale de la sortie. Prévoir une hauteur de relevé (h) suffisante dans le respect des exigences locales. S'assurer que la largeur de la pièce recouvre la circonférence totale de la sortie de toiture ainsi qu'un recouvrement de 80 mm minimum.
- Couper la base de la pièce rapportée en bandelettes (largeur : 30 mm, longueur : 50 mm).
- Installer le relevé comme illustré et le rouler fermement à l'aide d'une roulette silicone.
- Installer les deux pièces supplémentaires d'écran pare-vapeur V-Gard en base de la sortie avec un recouvrement minimum de 100 mm.

Évacuations d'eaux pluviales

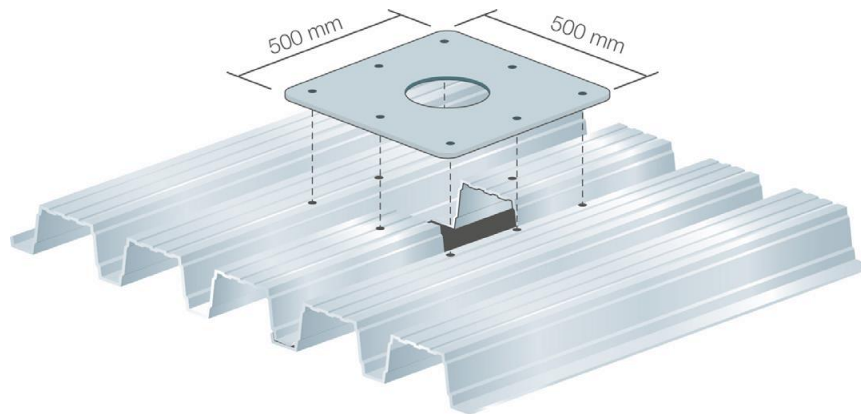

Figure 8.1

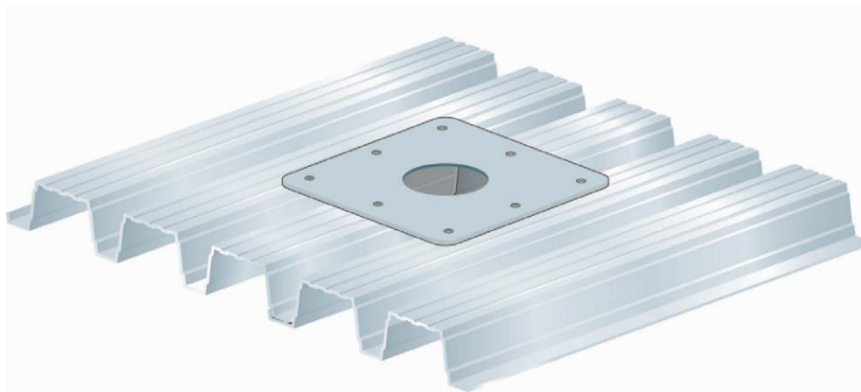

Figure 8.2

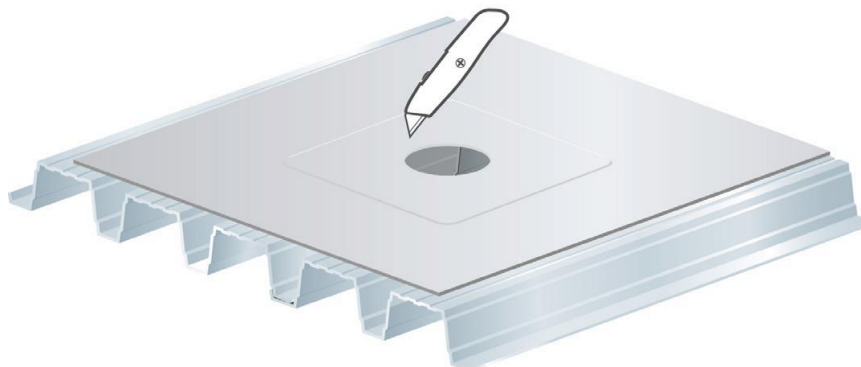

Figure 8.3

- Lors de travaux sur tôle d'acier nervurée, installer une costière (acier galvanisé, épaisseur 1,2 mm min) sur la toiture, comme illustré. Utiliser la visserie appropriée pour la fixation des costières. Veiller à ce que la tête de vis n'endommage pas l'écran pare-vapeur V-Gard.
- Installer l'écran pare-vapeur V-Gard sur le support et créer une ouverture circulaire de la taille de l'évacuation pluviale. Certaines normes nationales recommandent de compartimenter la zone d'évacuation pluviale. Ceci limite les risques de condensation aux environs de l'évacuation pluviale. Certains fournisseurs proposent des systèmes d'évacuation pluviale spécifiquement conçus pour assurer une connexion à l'écran pare-vapeur de la façon la plus sûre possible.

7. CONTRÔLE

La mise en œuvre de l'écran pare-vapeur V-Gard doit être inspectée et réparée (si nécessaire) avant la mise en place de l'isolation. Il est recommandé de couvrir le pare-vapeur V-Gard aussi vite que possible avec l'isolant et le revêtement d'étanchéité.

Vérifier qu'aucune condensation ni humidité n'est emprisonnée sous l'écran pare-vapeur V-Gard.

S'assurer que la surface du pare-vapeur est propre et sèche avant la mise en œuvre de l'isolation. Il n'est pas autorisé de sécher la membrane V-Gard à l'aide d'une flamme.

8. RÉPARATIONS

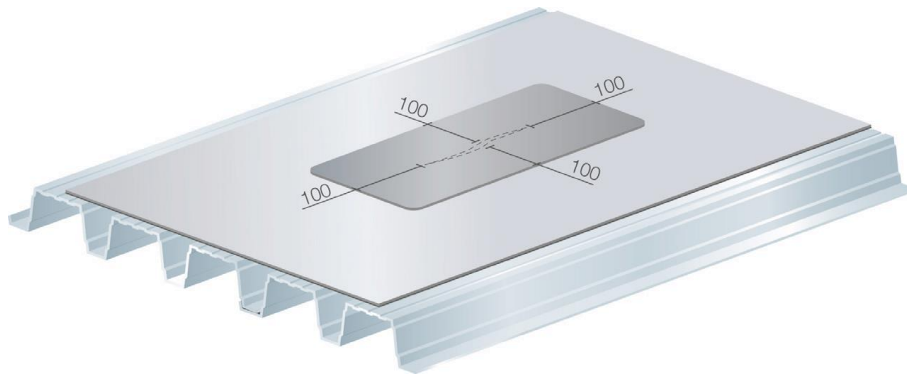

Figure 9

Toute zone endommagée doit être réparée avec une nouvelle pièce d'écran pare-vapeur V-Gard.

- Pour cela, nettoyer l'aire de la zone atteinte à l'aide du Cleaner de Elevate et d'un chiffon propre en coton.
- Laisser les solvants sécher puis appliquer une couche de primaire SA-19 sur la zone endommagée. Installer une nouvelle pièce d'écran pare-vapeur V-Gard avec un recouvrement minimum de 100 mm sur toute la périphérie de la zone à réparer.
- Rouler fermement à l'aide de la roulette silicone manuelle.
- Les bouches de poissons ou plis de moins de 50 mm doivent être découpés. Araser la bouche de poisson et réparer la zone avec une nouvelle pièce d'écran pare-vapeur V-Gard, en respectant les procédures indiquées précédemment. Réparer avec une nouvelle membrane V-Gard qui dépasse de 100 mm la zone endommagée.

Pour plus d'informations, contactez:

Holcim Solutions and Products EMEA BV

Ikaroslaan 75

1930 Zaventem

Belgique

HolcimElevate.com

Ce document est uniquement destiné à la diffusion d'informations commerciales et techniques sur les produits Elevate. Ces informations sont sujettes à des modifications sans annonce préalable. Toutes les spécifications des produits sont exprimées en poids et mesures approximatifs. Pour obtenir de plus amples informations, veuillez consulter les fiches techniques sur le site holcimelevate.com/france-fr. Holcim s'engage à fournir des matériaux de qualité conformes aux spécifications annoncées. Étant donné que ni Holcim ni ses représentants ont une formation d'architecte, ils ne peuvent exprimer une opinion et déclinent toute responsabilité concernant la stabilité de la structure, de l'élément porteur sur lesquels ses produits sont mis en œuvre. Si des questions subsistent sur la stabilité d'une structure ou sa capacité à reprendre les charges d'un complexe de toiture à mettre en œuvre, le maître d'ouvrage devra faire appel à un bureau d'étude compétent en la matière. Holcim décline toute responsabilité sur tout défaut de construction ou tout dommage en résultant. Aucun représentant de Holcim n'est autorisé à modifier cet avertissement.