

## Ligne : Maribor

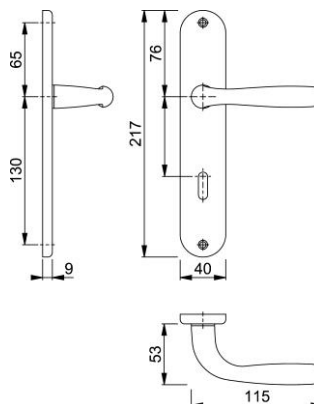

## Modèle : 1766/3022P



## Descriptif :

Garniture HOPPE en aluminium sur plaques longues, pour porte intérieure :

- Assemblage : garniture monobloc, bagues de guidage sans entretien
- Liaison : carré plein HOPPE
- Fixation : visible, vis M4 avec douilles filetées
- Epaisseur de porte : 38-51 mm

(Finition F271 : équipé d'un ressort de rappel)



## Destination : Bâtiments tertiaires et résidentiels

## Matière :

**Aluminium** : L'alliage utilisé par HOPPE est de 1<sup>ère</sup> fusion, résistant à la corrosion, soit 95% d'aluminium et 3% de magnésium. La surface des poignées en aluminium est traitée par anodisation ou par application d'un revêtement de poudre. Cette couche protège les produits des agressions externes telles que la sueur de la main, l'humidité de l'air et les faibles sollicitations mécaniques. 100% recyclable.

**KTL (F271)** : Peinture par immersion cathodique ou cataphorèse. La peinture est déposée sur la pièce par un phénomène électrique. Peinture régulière, fine et souple, qui pénètre dans les cavités en profondeur. Très haute résistance à la corrosion.

## Finitions :

-  F1 - argent
-  F94-1 – aspect chrome satiné
-  F271 (KTL) – aspect doré brillant

## Percements standards :

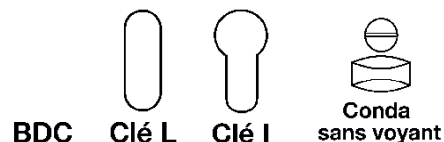

Fonction olive de condamnation/trou de décondamnation (DL/OL) disponible uniquement en F1

## Les avantages des produits HOPPE :

**Certifications** : DIN EN ISO 9001:2008 (qualité) et DIN EN ISO 14001:2009 (environnement).

