

Purgeur de type 100

Purgeurs disponibles en 4 versions : série 100, série 110, série 111, série 112 et série 113.

Les purgeurs de type 100 permettent l'évacuation de petites quantités d'air accumulées aux points hauts des canalisations en service.

Type 100

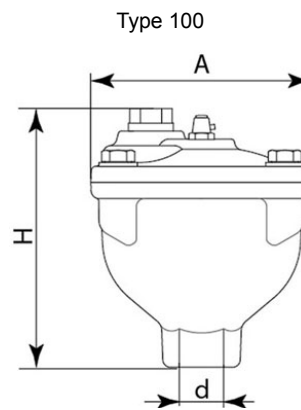

Type 110

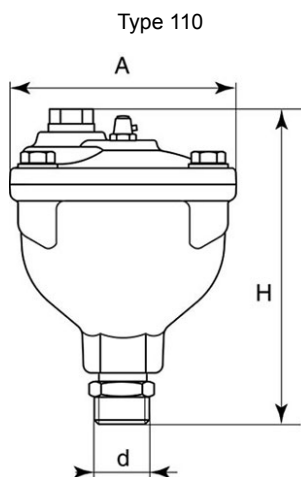

Type 111

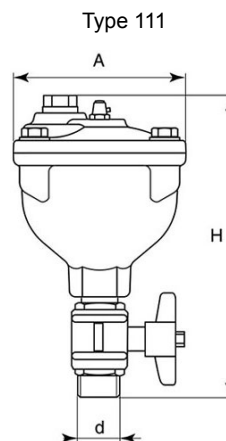

Type 112



Type 112

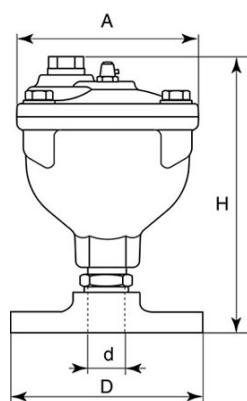

Type 113



Type 113

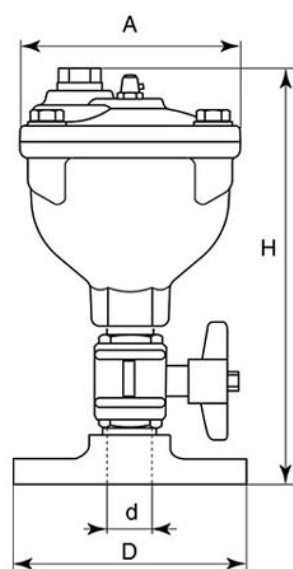

Désignation	PFA	DN	D	A	H	Masse	Référence
Version	bar	pouce	mm	mm	mm	kg	
100	16	3/4"	-	138	161	4.5	204001
100	25	3/4"	-	138	161	4.5	204003
100	16	1"	-	138	161	4.5	204005
100	25	1"	-	138	161	4.5	204007
110	16	3/4"	-	138	184	4.5	RCF07AEAH
110	25	3/4"	-	138	184	4.5	RCF07AEDH
110	16	1"	-	138	184	4.5	RCF10AEAH
110	25	1"	-	138	184	4.5	RCF10AEDH
111	16	3/4"	-	138	230.5	4.5	RCF07BAAH
111	25	3/4"	-	138	230.5	4.5	RCF07BNDH
111	16	1"	-	138	230.5	4.5	RCF10BNAH
111	25	1"	-	138	230.5	4.5	RCF10BNDH

Désignation	PFA	DN	D	A	H	Masse	Référence
Version	bar	pouce	mm	mm	mm	kg	
110	25	1"	-	138	184	4.5	RCF10AEAH
111	16	¾"	-	138	230.5	4.5	RCF07BAAH
111	25	¾"	-	138	230.5	4.5	RCF07BNDH
111	16	1"	-	138	230.5	4.5	RCF10BNAH
111	25	1"	-	138	230.5	4.5	RCF10BNDH

Désignation	PFA	DN	DN	D	A	H	Masse	Référence
Version	bar	mm	pouce	mm	mm	mm	kg	
112	16	40/50/60/65	1"	186	215	138	10.1	RCA40AFAH
112	25	40/50/60/65	1"	186	215	138	10.1	RCA40AFDH
112	16	80/100	1"	220	218	138	10.0	204010
112	25	80	1"	220	218	138	-	Nous consulter
112	25	100	1"	235	218	138	-	Nous consulter
113	16	40/50/60/65	1"	186	262.5	138	10.1	RCA40BTXH
113	25	40/50/60/65	1"	186	262.5	138	10.1	RCA40BTCH
113	16	80/100	1"	220	265.5	138	10.5	181190
113	25	80	1"	220	265.5	138	11.0	204009
113	25	100	1"	235	265.5	138	12.0	181597

DN40-50-60-65 ou 80-100 : bride multi DN

Matériaux et revêtements

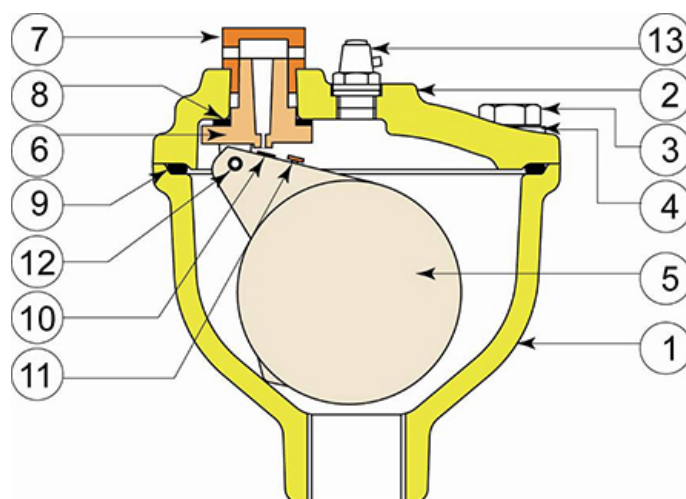

Item	Désignation	Matériau	Revêtements
1	Corps	Fonte ductile 400-15	Epoxy bleu 250 microns
2	Couvercle	Fonte ductile -15	
3	Vis	Acier inoxydable type A2	
4	Rondelle	Acier inoxydable type A2	

Item	Désignation	Matériau	Revêtements
5	Flotteur	ABS	
6	Tuyère	Polyamide type PA6.6	
7	Ecrou	Nylon	
8	Joint	EPDM	
9	Joint torique	EPDM	
10	Joint	EPDM	
11	Vis d'ajustement	Acier inoxydable type A2	
12	Goupille	Acier inoxydable type A2	
13	Purge	Laiton	Chromé

Performances

DEBIT D'AIR
HAUTE PRESSION

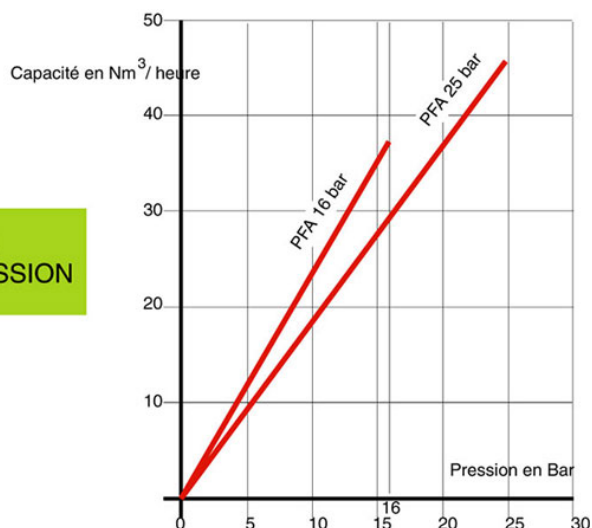

Normes

Essai hydraulique :

Chaque purgeur est testé dans le but de vérifier sa conformité aux prescriptions de l'EN 1074 : test du flotteur à la pression minimale définie par l'EN 1074-1 (0,5 bar).

Essai produit : contrôle des revêtements : épaisseur, balai électrique, test MIBK.

Conformité aux normes

Produit :

- EN 1074-1
- EN 1074-4

Brides :

- EN 1092-2

- ISO 7005-2

Alimentarité :

- D.M. 174 (ex : C.M. 102 du 02/12/78)
- Conformité aux normes étrangères : KTW (Allemagne), WRC (UK), ACS (France)

Marquage

Sur corps :

- Type de fonte
- Référence
- Logo du fabricant
- Date de fusion

Sur étiquette d'identification :

- Diamètre nominal en mm (DN)
- Pression nominale en mm (PN)
- Pression de fonctionnement admissible (PFA)
- Numéro de série
- Logo du fabricant

Choix du purgeur

La pression de fonctionnement admissible (PFA) est définie par celle de la canalisation sur laquelle le purgeur sera installé. De plus, il est important de vérifier que la température de l'eau est comprise entre 0° C et 40° C.

Le débit maximum autorisé dépend de la PFA du purgeur et sera calculé selon la formule suivante : $Q = v \cdot A$; v étant la vitesse de sortie de l'air (mesurée : 195 m/s) avec une pression supérieure à 1,3 bar.

PFA	Diamètre orifice (mm)	Débit maxi (m3/h)
25	1,75	1,69
16	2,25	2,79

Pour évaluer si un seul purgeur est suffisant, il faudra vérifier le débit de l'air à évacuer, qui dépend des appareils installés sur la conduite (pompe, etc...) et de la solubilité de l'air dans l'eau (coefficient Bunsen, température, pression).

Instructions d'utilisation

Stockage

Les purgeurs doivent être stockés (si possible) dans des endroits couverts, protégés du soleil, de la pluie, etc... De plus, les joint ne doivent pas être en contact avec du sable ou de la poussière.

Installation

Le purgeur doit être installé à un endroit où la canalisation accuse une inclinaison, pour éliminer les poches d'air qui peuvent être accumulées aux points hauts ou qui se déplacent à l'intérieur de la conduite.

**PROTECTION
DES RESEAUX**
ROBINETTERIE
DN 100 à 100



03/03/2021

RPRPG21PGX250

Maintenance

Afin de permettre des opérations de maintenance, il est nécessaire d'installer un appareil de sectionnement manuel (vanne papillon ou robinet vanne) entre le tuyau à bride et le purgeur. Ceci permettra d'effectuer les opérations de maintenance sans couper le réseau. Il est important de s'assurer que le purgeur puisse être enlevé tout en laissant la canalisation en service.