

**Ligne :** Tokyo

**Modèle :** 113KH/300LMSGL/1710RH

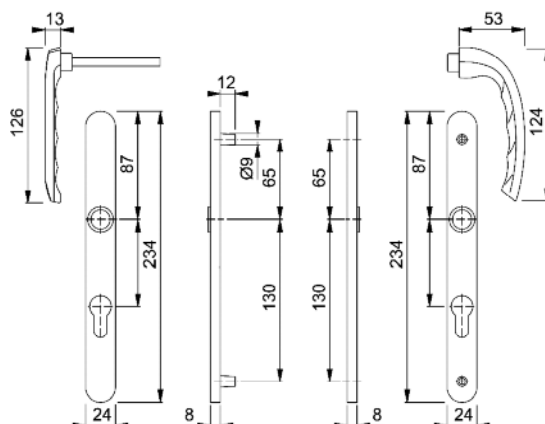

## Descriptif :

Garniture complète en aluminium anodisé ou époxy pour **porte fenêtre avec volets roulants** comprenant :

- paire de béquilles (avec empreintes de doigts), béquille extérieure à saillie super-réduite
- paire de plaques étroites fondues

Garniture libre équipée d'un **carré à lamelle HOPPE** de 7mm (brevet européen N° 0 436 795, sans risque de jeu, rattrapant ainsi les tolérances sur le fouillot).

Entraxe de fixation des vis : 195 mm









Pour une épaisseur de porte de 38-42 à 73-77 mm et serrure 7/70 ou 8/92 mm

**Destination :** Bâtiments tertiaires et résidentiels

## Matière :

**Aluminium** : L'alliage utilisé par HOPPE est de 1<sup>ère</sup> fusion, résistant à la corrosion, soit 95% d'aluminium et 3% de magnésium. La surface des poignées en aluminium est traitée par anodisation ou par application d'un revêtement de poudre. Cette couche protège les produits des agressions externes telles que la sueur de la main, l'humidité de l'air et les faibles sollicitations mécaniques. 100% recyclable.

## Finitions :

	F1 - argent		F8003 - brun argile
	F9 - aspect inox		F9010 - blanc pur
	F2 - champagne		F9016 - blanc signalisation
	F8712 - brun mat		F1015 - ivoire clair

## Percements standards :



Clé I

## Les avantages des produits HOPPE :

Certifications : **DIN EN ISO 9001 : 2008** et **DIN EN ISO 14001** (respect de l'environnement)



 Fabrication européenne