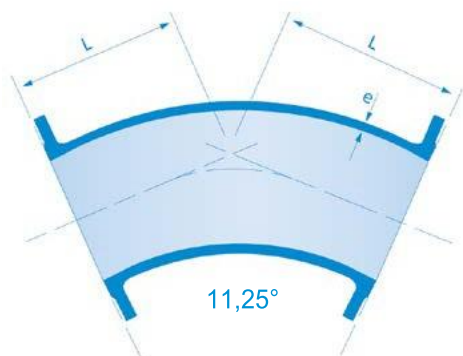

Coude à brides mobiles ou fixes 11,25° PN 10, 16 et 25(*)

AEP - IRRIGATION

DN 60 à 1200

avec Revêtement intérieur et extérieur époxy bleu d'épaisseur 250 µm.

Bride mobile

Bride fixe

DN	e (mm)	L (mm)
60	6,00	100
80	7,00	113
100	7,20	113
125	7,50	111
150	7,80	113
200	8,40	132
250	9,00	165
300	9,60	175
350	10,20	191
400	10,80	205
450	11,40	349
500	12,00	375
600	13,20	426
700	14,40	478
800	15,60	529
900	16,80	581
1000	18,00	632
1100	NOUS CONSULTER	
1200	NOUS CONSULTER	

* Nous consulter

Domaine d'application :

- Utilisable pour les réseaux d'adduction d'eau potable et d'irrigation.

Principales caractéristiques :

- Epaisseur de fonte conforme aux normes EN 545-2010 et ISO 2531-2009 ;
- Revêtement extérieur et intérieur renforcé : époxy bleu alimentaire (ACS) d'épaisseur minimum de 250 microns ;
- Joint plat recommandé à armature métallique ou à fibres.

Compatibilité du revêtement extérieur avec les sols :

Si le raccord n'est pas installé dans une chambre de vanne, les coudes à brides en fonte ductile ELECTROSTEEL dotés d'un revêtement extérieur époxy de 250 microns minimum peuvent être utilisés dans la plupart des sols :

- des sols tourbeux et acides ;
- des sols contenant des déchets, des cendres, des scories ou contaminés par certains déchets ou effluents industriels ;
- des sols situés sous le niveau de la nappe phréatique marine ayant une résistivité inférieure à 500 Ω cm ;
- en présence de courants vagabonds, de ligne HTA et conduite de gaz acier.

Compatibilité du revêtement intérieur avec les eaux :

Les coudes à brides en fonte ductile ELECTROSTEEL munis des revêtements intérieurs époxy d'épaisseur 250 microns minimum peuvent être utilisés pour véhiculer tous les types d'eau potable conforme à la Directive 98/83/CE.

Pour d'autres types d'eau, les limites d'emploi sont indiquées dans le tableau ci-dessous :

Caractéristiques des eaux	Revêtement époxy 250 microns
Valeur minimale de pH	1
Teneur maximale	
CO2 agressif	Pas de limite
Sulfate (SO4-)	Pas de limite
Magnésium (Mg 2+)	Pas de limite
Ammonium (NH4+)	Pas de limite

ELECTROSTEEL se réserve le droit de modifier ces spécifications techniques, notamment en fonction de l'évolution des normes.