

Boîte de nettoyage étanche

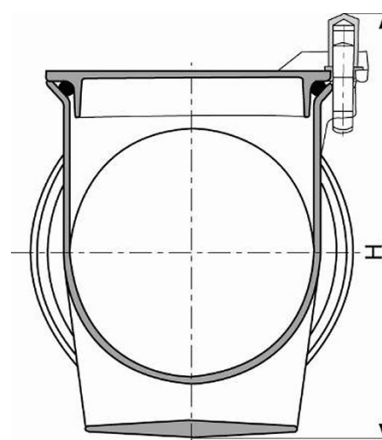
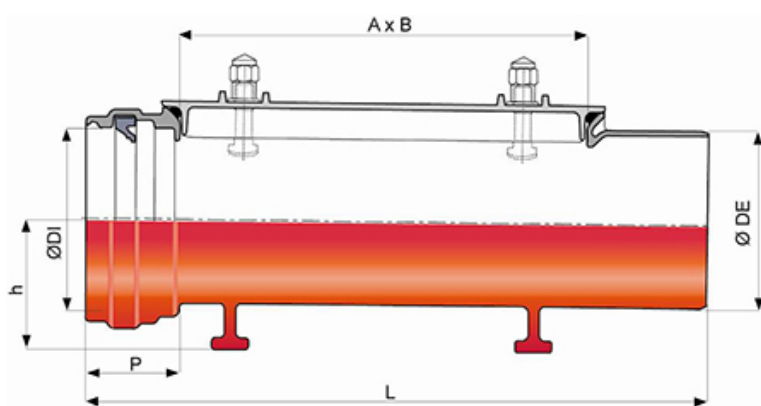
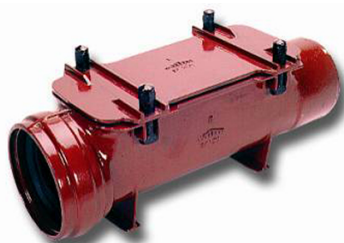

DN	L	A x B	P	Ø DI	Ø DE	h	H	Masse	Référence
mm	mm	mm	mm	mm	mm	mm	mm	kg	
150	615	400x150	87	175	170	113	272	19.0	TJB15BJ
200	632	400x200	88	225	222	155	339	28.5	TJB20BJ

Domaine d'emploi :

- Dispositif en fonte d'accès à la canalisation
- Eaux usées domestiques

Principales caractéristiques :

- Revêtement extérieur-intérieur : poudrage époxy rouge 250µm (PECR)
- EN 598 / Marquage CE
- Déclaration des performances DoP-INTEGRAL005FR
- Marque NF
- Durabilité renforcée
- Conçu selon le respect des textes réglementaires :
 - NF EN 476 : Prescriptions générales pour les composants utilisés dans les réseaux
 - NF EN 752 : Conception des projets d'assainissement

INTEGRAL
ASSAINISSEMENT
DN 150 à 200



15/02/2023

AINRG22XXX049

- NF EN 1610 : Réception des ouvrages
- **CCTG** Fascicule 70 (ouvrage d'assainissement)

- Etanchéité parfaite
- Joint TAG 32 compris (collecteur)
- 4 boulons et 1 joint torique NBR (12 mm DN150 – 23 mm DN200) compris (couvercle)
- Dimension de la clé pour le serrage des écrous : 24