

# STAKKAbox™ Modula

Élément périphérique pour chambres d'accès modulaires

L0- 450mm x 300mm x 300mm



## Chambre (hors cadre et tampon)

<b>Description:</b>	Corps de chambre monobloc avec 4 prétrous de 45 mm
<b>Résistance mécanique:</b>	Résistance à la charge verticale D400
<b>Matériau:</b>	Polypropylène chargé de talc (PP)
<b>Dimensions:</b>	Ouverture libre: 450 x 300 x 300 mm Extérieures : 543 x 393 x 320 mm
<b>Poids:</b>	7.2 kg avec fond 6.6 kg sans fond
<b>Températures d'utilisation:</b>	-40°C to +120°C

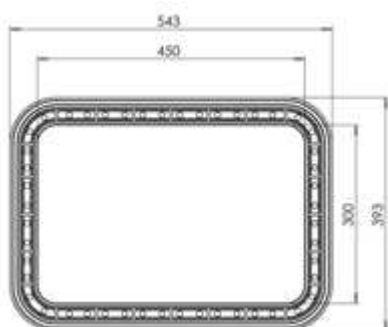

Vue de dessus

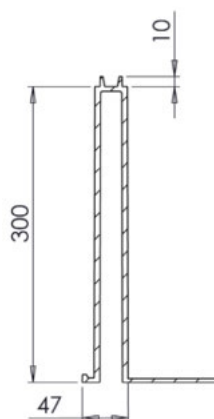

Vue en coupe

## Cadre et tampon – AX-S™ Composite

<b>Matériau</b>	Polyester renforcé de verre (PRV)	
<b>Résistance mécanique</b>	B125 selon les essais de la norme EN124	
<b>Poids:</b>	Cadre : 2.9 kg	Tampon 12.5T: 6.3kg

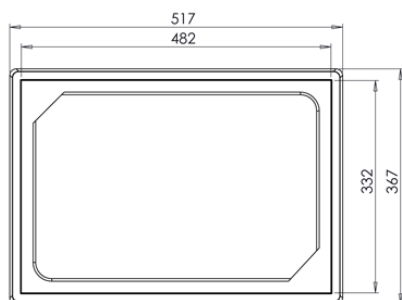

Cadre vue de dessus

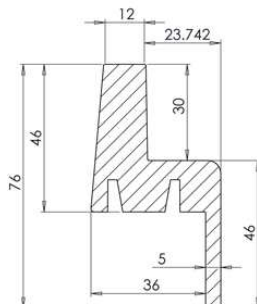

Vue en coupe du cadre