

Smart PRO

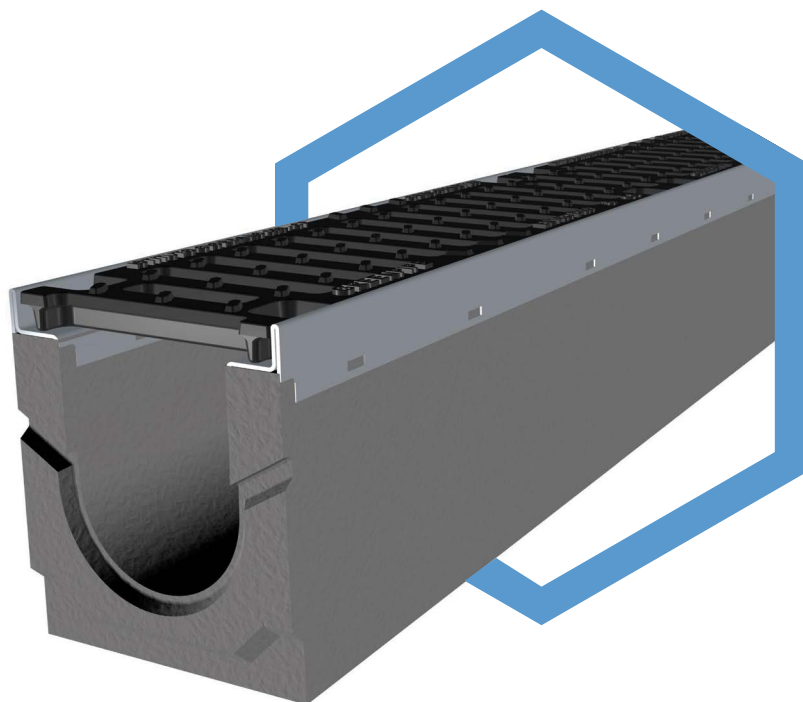

Caniveau Smart PRO 100 H185 avec grille en fonte sphéroïdale à fentes D400

Code: 4181060

CANIVEAU

Caniveau de drainage réalisé en béton vibrocomprimé à haute résistance (supérieur) à la compression, classe minimal C35/45 (selon la norme EN 206 :2006 ET EN 11104 :2004, fck = 35 N/mm² et Rck = 45 N/mm²), aux cycles de gel/dégel en présence d'eau stagnante contenant des sels de déverglaçage (classification +R selon la norme EN 1433 :2008) et à l'agression due aux agents atmosphériques (classification W selon la norme EN 1433 : 2008), équipé d'un profil de protection et couverture des arêtes exposées à la circulation et de la surface de contact ancré au corps du caniveau de façon telle que le détachement soit empêché pendant la phase d'exploitation.

Les profils, réalisés en acier galvanisé, sont équipés de 4 rivets M10 auxquels il est possible visser les boulons M10 pour la fixations des grilles.

Le caniveau, de type M (c'est-à-dire nécessitant un support supplémentaire pour résister aux charges verticales et horizontales de service), est conforme aux « Prescriptions de conception et de fabrication » imposées par la norme EN 1433 :2008.

Les caniveaux de la gamme Smart Pro disposent du marquage obligatoire CE (Règlementation Européenne 305/2011).

GRILLE

Grille en fonte sphéroïdale GJS 500/7 à fentes de largeur inférieure à 20mm, et donc conforme au passage de personnes avec mobilité réduite (PMR) en classe D400, de dimensions 498x150x19 (mm).



Smart PRO



Caniveau Smart PRO 100 H185 avec grille en fonte sphéroïdale à fentes D400

Code: 4181060

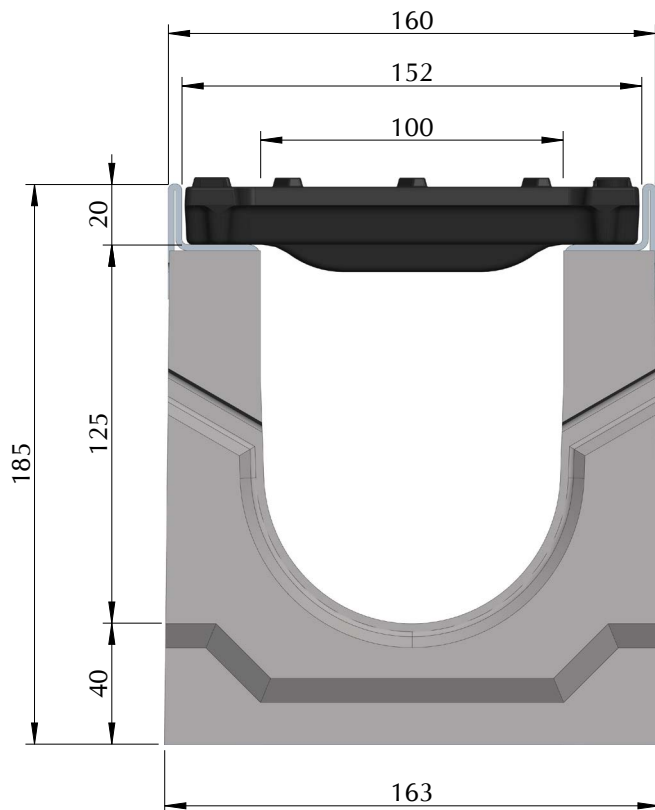

Caractéristiques techniques

Longueur totale (mm)	1.000
Largeur externe/interne (mm)	160/100
Hauteur externe/interne (mm)	185/125
Section du caniveau (cm ²)	109
Classe de charge	D400
Matériau	
Caniveau	Béton vibrocomprimé C35/45
Profil	Acier galvanisé DD11
Grilles	Fonte sphéroïdale GJS 500/7
Nr. Grilles	2
Surface de drainage (cm ²)	486
Système de fixation grilles	8 boulons M10
Poids total (kg)	48,1

Applications

Stations-service
Passage d'une route avec véhicules à grande vitesse

Les caniveaux sont munis d'une « gorge » pour garantir l'étanchéité du joint

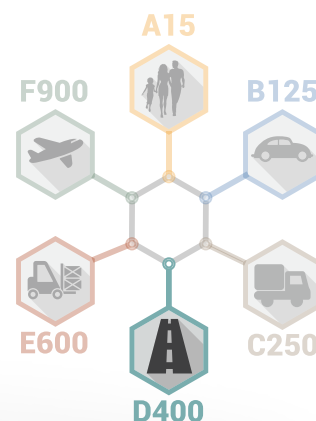

Smart PRO



Grille en fonte sphéroïdale à fentes Smart Pro 100 D400

Code: 2401066

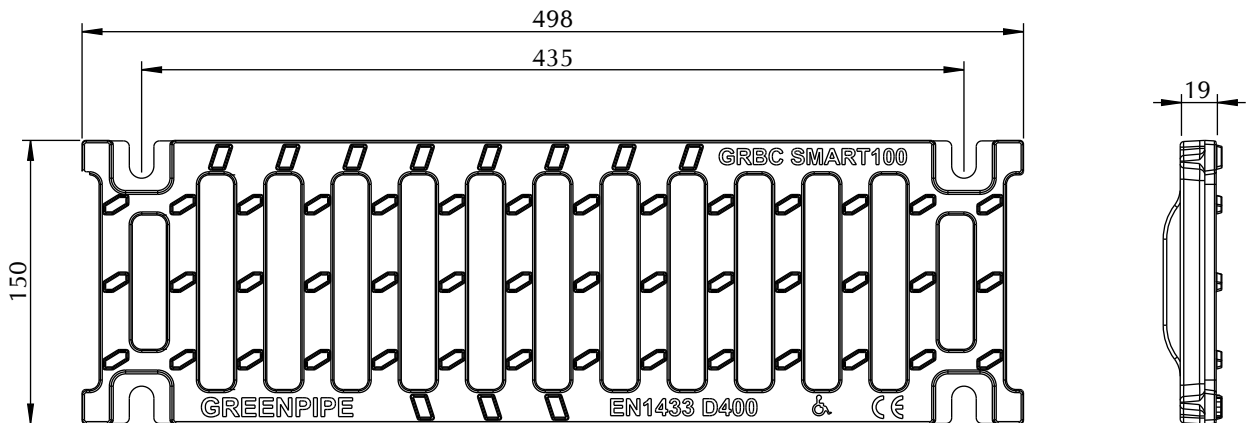

Dimensions

Longueur:	498 mm
Largueur:	150 mm
Hauteur:	19 mm
Encombrement maximal:	25 mm
Matériau:	Fonte sphéroïdale GJS 500/7
Poids:	4,1 Kg
Classe de charge:	D400
Surface drainante:	243 cm ²
Système de fixation:	4 boulons M10
Traitement superficiel:	Peinture noire

Applications

Stations-service
Passage d'une route avec
véhicules à grande vitesse

