

Les têtes réductrices de notre nouvelle gamme étanches sont brevetées et titulaires du droit d'usage de la marque "NF Assainissement"

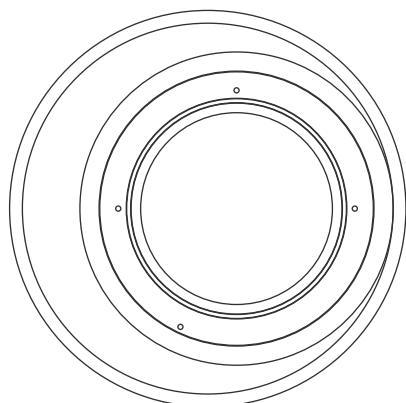

ÉLÉMENTS EN BÉTON POUR
RÉSEAUX D'ASSAINISSEMENT
SANS PRESSION

Retrouvez nos certifications sur
WWW.CERIB.COM



Profil standard
joint auto-lubrifié
Forsheda F 118

Manutention
par 2 ancrés
de 2,5 T

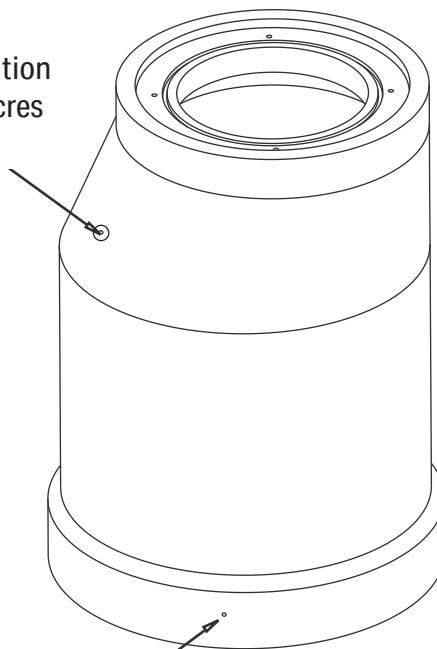

Système breveté de liaison
entre élément de fond
et tête réductrice

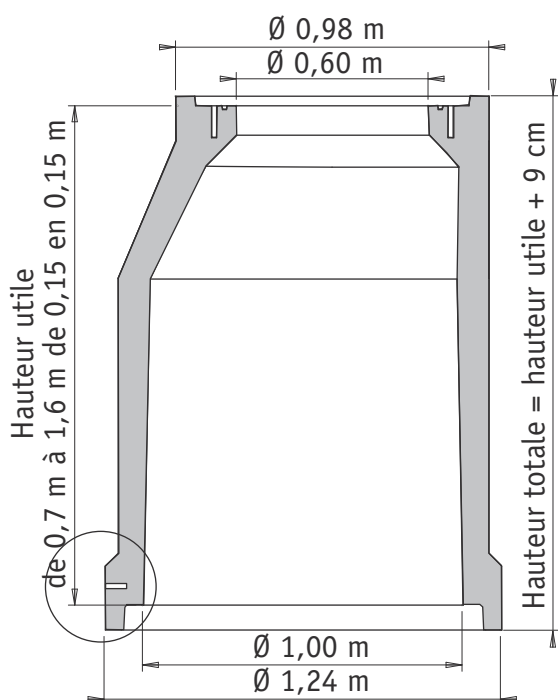

CODE	LIBELLÉ	HAUTEUR UTILE	POIDS
10201	Cheminée de 700	70 cm	670 kg
10202	Cheminée de 850	85 cm	760 kg
10203	Cheminée de 1000	100 cm	890 kg
10204	Cheminée de 1150	115 cm	1020 kg
10205	Cheminée de 1300	130 cm	1105 kg
10206	Cheminée de 1450	145 cm	1205 kg
10207	Cheminée de 1600	160 cm	1305 kg

La hauteur totale = la hauteur utile + 9 cm.

La Société SOBEMO se réserve le droit de modifier sans préavis les caractéristiques des produits décrits sur la présente feuille - Juin 2020

MONTMÉLIAN (73)

Tél. 04 79 84 11 69
Fax 04 79 65 26 12

CLAIX (38)

Tél. 04 76 98 00 74
Fax 04 76 98 97 13

ROMENAY (71)

Tél. 03 85 40 34 87
Fax 03 85 40 38 94

MONTHOLIER (39)

Tél. 03 84 37 50 49
Fax 03 84 37 58 34

MUR-SUR-ALLIER (63)

Tél. 04 73 60 18 22
Fax 04 73 69 82 30