

DÉPART D'ENDUIT DÉPLOYÉ POUR ENDUIT GRATTÉ (AVEC JONC PVC)



Le départ d'enduit déployé avec jonc PVC permet d'obtenir une rectitude parfaite en pied de façade, un départ propre et la formation assurée de la goutte d'eau.

FONCTION

La conception en acier déployé permet une pénétration optimale de l'enduit et réduit les risques de fissuration.

- Finition soignée et un appréciable gain de temps et de main d'œuvre.
- Pour la pose et le choix du type de profilé, il convient de se conformer aux prescriptions du D.T.U en vigueur.

DESCRIPTION

Longueur : 3 ml

Angle : 110°

Épaisseur enduit : 10, 15 ou 20 mm avec jonc PVC.

Largeur visible du jonc : 5 mm

Profilé (ou cornière métallique) utilisé pour les renforts d'angles et arrêts des enduits conforme à la norme NF EN 13.658-2 pour la réalisation des enduits extérieurs. Réalisation à partir de bande refendue galvanisée Z275 conforme aux normes EN 10346 et EN 10143.

PROFILÉ STOP ENDUIT DÉPLOYÉ

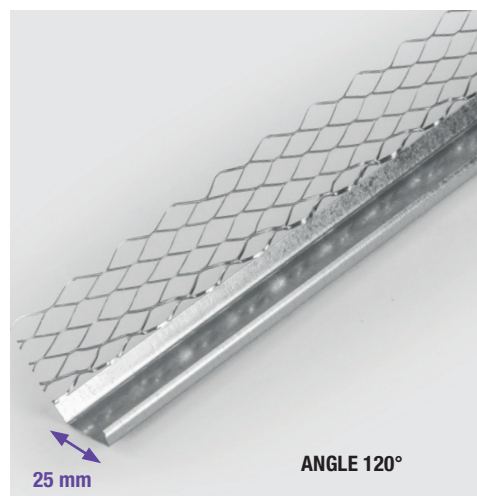

Le profilé stop enduit déployé est utilisé sur la partie inférieure d'un enduit de ravalement, mais permet également la réalisation de solins de qualité et de souches de cheminée.

Celui ci permet d'obtenir une rectitude parfaite en pied de façade, un départ propre.

FONCTION

- Finition soignée et un appréciable gain de temps et de main d'œuvre.
- Pour la pose et le choix du type de profilé, il convient de se conformer aux prescriptions du D.T.U en vigueur.

DESCRIPTION

Longueur : 3,00 ml

Angle de départ : 120°

Réalisation à partir de bande refendue galvanisée Z275 conforme aux normes EN 10346 et EN 10143.

Modèle	Couleur	Épaisseur enduit.	Longueur	Conditionnement	Palettisation	Référence
DÉPART D'ENDUIT	BLANC	10 mm	3,00 ml	Botte de 45 ml	Palette de 2250 ml	50732
	NATUREL	10 mm	3,00 ml	Botte de 45 ml	Palette de 2250 ml	50731
STOP ENDUIT	-		3,00 ml	Botte de 45 ml	Palette de 2250 ml	50400