

405

Clapet de non retour à simple battant

Système 05

Fiche Technique



Description

- L'effacement du battant dégage un passage intégral à pleine ouverture réduisant les pertes de charge
- Le siège est vertical du DN 40 au DN 50 et incliné du DN 65 au DN 300 par rapport à l'axe de la canalisation facilitant la fermeture rapide et améliore l'étanchéité en position horizontale
- Toutes les pièces métalliques étant revêtues, aucun risque de corrosion n'est à craindre. L'articulation élastique ne provoque aucune usure
- La construction permet une démontabilité aisée
- Le clapet est muni d'un bouchon de vidange DN3/4" en version standard pour les DN 65 à DN 300
- Le clapet peut être muni d'un bouchon de vidange DN1/4" sur demande pour les DN 40 et 50
- Le bossage peut également servir à monter un système de levée du battant pour dégazage à 1 bar maximum sauf DN 40 et 50



405

Clapet de non retour - Système 05

DN mm	PN	PFA en bar	PS en bar				Cat.	Réf.	Poids Kg
			L1	L2	G1	G2			
40	10/16	16	16	16	0,5	16	4.3	149B3459	6
50	10/16	16	16	16	0,5	16	4.3	149B3460	7,5
65*	10/16	16	16	16	15	16	I	149B3461	13
80	10/16	16	16	16	12	16	I	149B3462	16
100	10/16	16	16	16	10	16	I	149B3463	26
125	10/16	16	16	16	0,5	16	I	149B3464	34
150	10/16	16	13	16	0,5	16	I	149B3465	45
200	10	10	10	10	0,5	10	I	149B3466	57
250	10	10	10	10	0,5	10	I	149B3467	92
300	10	10	10	10	0,5	10	I	149B3468	137

Option :

. Système de relevage du battant pour les DN 65 à 300

. Bouchon de vidange DN 40 et DN 50

* Brides percées 4 et 8 trous

Important :

Les indications de température et de pression données pour les différentes catégories de fluides (L1/L2/G1/G2) ne constituent en aucun cas une garantie d'utilisation. Il est donc indispensable de valider l'utilisation des produits en fonction des conditions de service auprès de notre service préconisation.

De plus, les notices d'instructions de service sont disponibles sur notre site Internet www.socla.com ou sur simple demande auprès de notre service commercial.

Caractéristiques techniques

Température d'utilisation	-10 °C à 70 °C
Pression de fonctionnement admissible (PFA) en eau	Voir tableau ci-dessus
Pression de service maxi admissible (PS) autres fluides	Voir tableau ci-dessus
Raccordement	Brides percées PN (voir tableau)
Fluides admis	Eaux claires, eaux usées

Nomenclature et matériaux

N°	Désignation	Matériaux	EURO	ANSI
1	Corps	Fonte/Epoxy int/ext	DN 40-50 EN -GJL 250 DN supérieurs EN-GJS-400.15	ASTM A 48 35 B ASTM A 536 65-45-12
2	Bouchon	Laiton	CuZn39Pb3	
3	Chapeau	Fonte/Epoxy	DN 40-50 EN -GJL 250 DN supérieurs EN-GJS-400.15	ASTM A 48 35 B ASTM A 536 65-45-12
4	Battant		DN 40-50 : Fonte GS surmoulée NBR DN supérieurs : Fonte GJS surmoulée NBR	
5	Axe	Laiton	CuZn39Pb3	
6	Joint	NBR		
7-9	Rondelle	Inox	GX5CrNi19-10	AISI 304
8	Visserie	Inox	GX5CrNi19-10	AISI 304

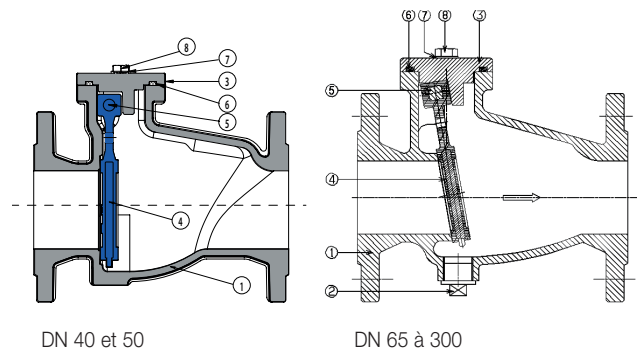

Agréments



Normes / Réglementation :

Conformité CE directive 2014/68/UE
Raccordements entre-bridés suivant EN 1092-2
Encombrement suivant EN558-1 série 48

Application

Le passage intégral du fluide garantit une utilisation optimale aussi bien en station de relevage que d'assainissement avec des eaux usées ou des eaux claires.

Pour toutes autres applications, nous consulter

Installation

Installation :

Avant la mise en service, vérifier que :

- les conditions de service sont compatibles avec les données présentes sur la plaque signalétique, la notice d'instruction et les données du constructeur,
- le clapet fonctionne convenablement en effectuant quelques ouvertures/fermetures de l'obturateur,
- le clapet est exempt de toutes pollutions à l'intérieur.

Sur une installation neuve ou après une maintenance, le circuit devra être rincé afin d'évacuer les corps solides qui risqueraient d'endommager les parties internes du clapet.

Mise en service :

La mise en pression du circuit doit être progressive pour éviter d'endommager éventuellement les pièces internes du clapet.

Vérifier qu'à l'arrêt du débit, le clapet retient bien la pression et qu'il ne se produit pas de coup de bélier qui pourrait détériorer le clapet et l'installation. Si le coup de bélier est présent, il est nécessaire de prévoir un système anti-bélier.

Durant un arrêt prolongé, un changement d'état du fluide peut provoquer des dommages lors de la remise en route de l'installation (solidification, ...). Mettre en place une procédure adéquate et au besoin prévoir un nettoyage du circuit.

Maintenance

• Démontage :

1. Dévisser l'ensemble vis de maintien du chapeau (N°5)
2. Retirer le chapeau (N°2)
3. Retirer le battant (N°3)
4. Inspecter l'état de surface du battant, nettoyer ou le remplacer si nécessaire.

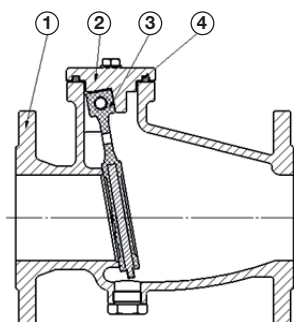

• Remontage :

1. Mettre en place le battant (N°3) dans la cuve (N°1)
2. Mettre en place le joint torique (N°4) sur le chapeau (N°2)
3. Positionner le chapeau et serrer les vis (N°5) alternativement avec un outils adapté.
4. Une fois l'opération terminée, mettre en service installation et s'assurer qu'il y a absence de fuite entre le chapeau et le corps

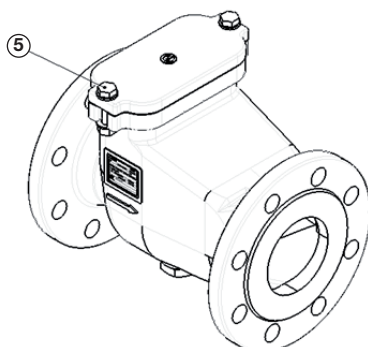

Caractéristiques de fonctionnement

Mode de fonctionnement :

- Courbe continue : Clapet totalement ouvert

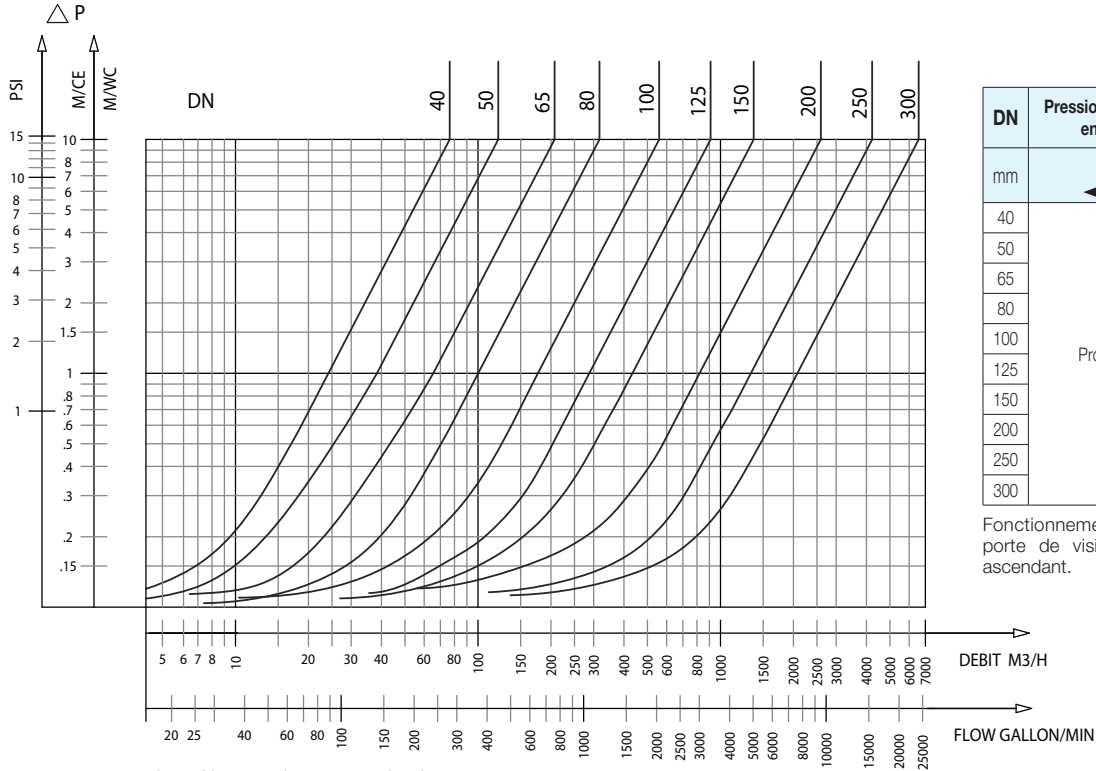

DN	Pression d'ouverture en mm/CE	Kv	ζ
mm		m ³ /H	
40	Proche de 0	76,45	0,70
50		121,2	0,68
65		207,85	0,66
80		317,30	0,65
100		559,60	0,51
125		910,90	0,47
150		1371,30	0,43
200		2593,30	0,38
250		4222,20	0,35
300		6567	0,30

Fonctionnement position horizontale porte de visite en haut, ou verticale ascendante.

405 - Abaque des pertes de charge

Encombrements

DN	L	H
mm	mm	mm
40	180	89
50	200	95,5
65	240	122
80	260	140
100	300	152
125	350	162
150	400	180
200	500	205
250	600	255
300	700	293

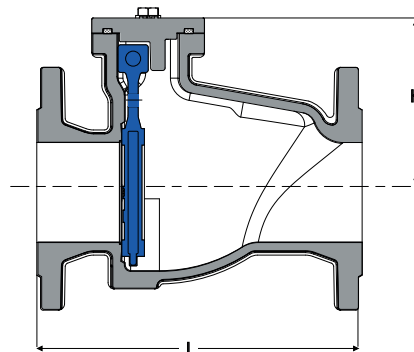

DN40 et 50

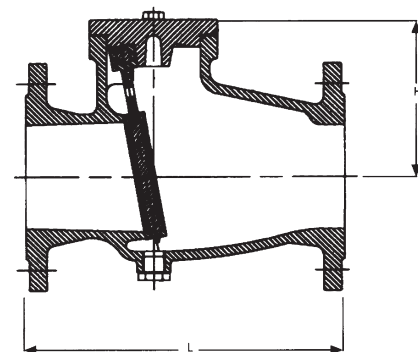

DN65 à 300

Les descriptions, photographies et illustrations contenues dans cette fiche technique sont fournies seulement à titre informatif et ne sont pas contractuelles. Socla se réserve le droit d'apporter toute modification technique ou esthétique à ses produits sans aucun avertissement préalable. Garantie : toutes les ventes ou contrats de vente sont expressément conditionnés à l'acceptation par l'acheteur des conditions générales de vente Socla figurant sur notre site internet. Socla s'oppose ainsi à toute autre modalité, différente ou additionnelle des modalités Socla, quel que soit le support de communication de l'acheteur dans laquelle elle est contenue ainsi que sa forme, à moins d'un accord écrit spécifique signé par un dirigeant de Socla.



A WATTS Brand

Socla sas

365 rue du Lieutenant Putier • 71530 Virey-Le-Grand • France

Tél. +33 03 85 97 42 00 • Fax +33 03 85 97 42 42

contact@wattswater.com • www.socla.com

ISO 9001 version 2015 / ISO 18001