

MACHINE A PERCER EN CHARGE UNIVERSELLE AVEC CLE A CLIQUET UTILISATION POUR ROBINET DE BRANCHEMENT QUART DE TOUR DN20 à 40

Réf : 81000

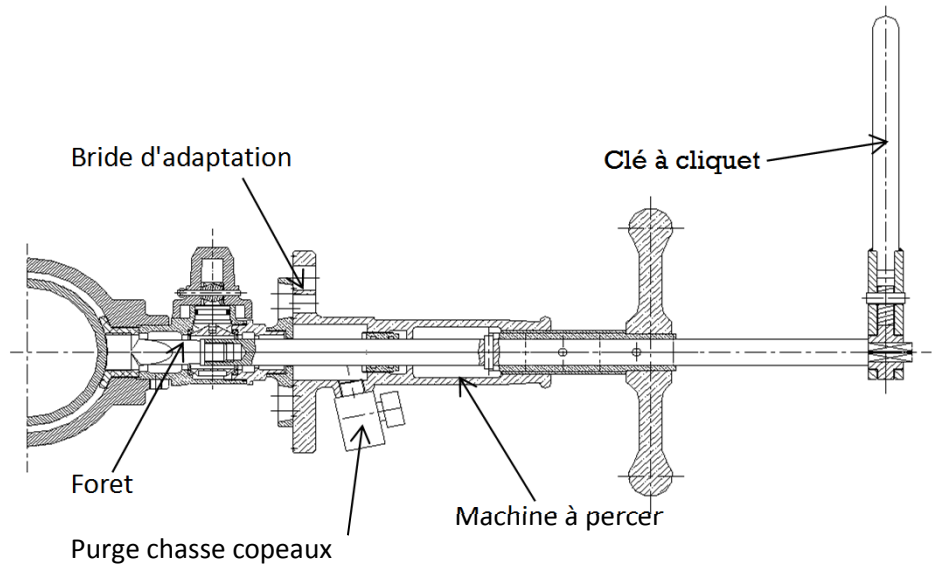

Descriptif:

Machine simple et robuste pour l'exécution de prise en charge sur tuyaux fonte, fibre ciment, PVC et acier

Application:

Réseau d'eau potable

Caractéristiques :

Pour prise en charge 20,25,30 et 40mm

Forets en acier rapide traité, vissés sur la tige de manœuvre (diamètre 20,25,30 et 40)

Brides d'adaptation disponibles pour prise en charge joint torique ou joint large

La tige de manœuvre est percée de plusieurs trous permettant de régler à l'aide d'une goupille cylindrique la position de la butée en fonction de la longueur du robinet.

Robinet purgeur incorporé pour évacuer les copeaux de la conduite lors du percement

Clé à cliquet en acier carré de 14.



MACHINE A PERCER EN CHARGE UNIVERSELLE AVEC CLE A CLIQUET UTILISATION POUR ROBINET DE BRANCHEMENT QUART DE TOUR DN20 à 40

Réf : 81000

Dimension :
 poids 6,64Kgs

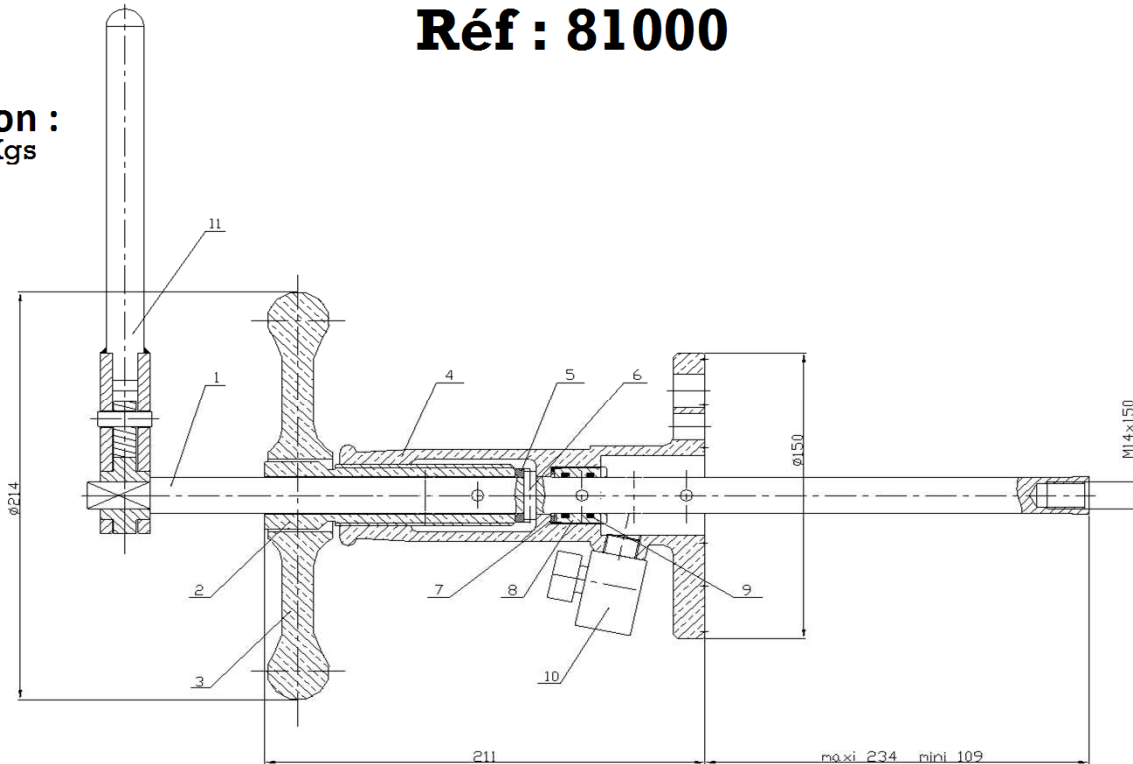

Nomenclature : pièces détachées en stock

Rep	Désignation	Nbre	Matière	Référence
1	Tige de manœuvre	1	inox/Z30C13	81403
2	Vis d'avance	1	laiton/CuZn38pb2	81404
3	Volant	1	bronze/CuSn5Pb20	81405
4	Corps	1	bronze/CuSn5Pb20	A-MAPCOR
5	Rondelle d'appui	1	inox/Z30C13	81401
6	Goupille cyl	1	acier/102Cr6	81400
7	Joint caoutchouc	1	caoutchouc ép2	96114
8	Vis presse étoupe	1	inox/Z30C13	81004
9	Joint torique R14	1	caoutchouc/NBR	A-JTR14
10	Vanne à sphère 3/8"	1	corps en laiton	63303
11	Clé à cliquet	1	voir fiche technique	81002

Entretien :

Après chaque opération ,sécher,néttoyer et graisser les parties en mouvement

