

MÂTS INFÉRIEURS OU ÉGAUX à 3 mètres*

Profil 2
3 entrées

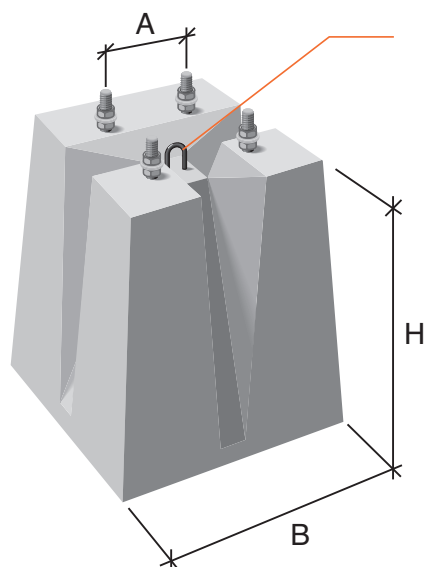

Manutention :
par anneau de levage

Profil 3
4 entrées

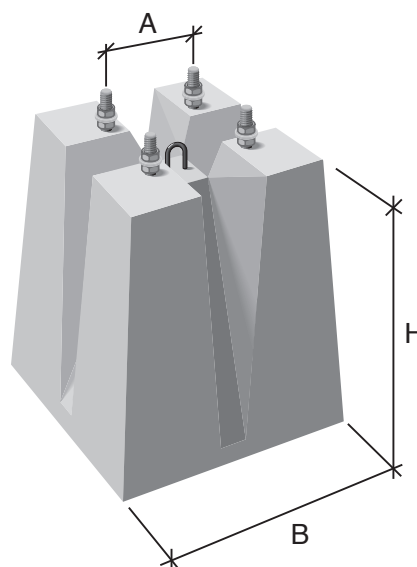

GROUPE 1

Massifs équipés de tiges en acier graissé et de huit écrous et rondelles électro-zinguées

Désignation	Code	Usines	Profil	A Entraxe (mm)	B Embase (mm)	H Hauteur (mm)	Ø Tige (mm)	Poids (kg)
Massif GR1 Ent 200 H 350 Emb 420	11101200	EG	2	200	420	350	18	90
Massif GR1 Ent 200 H 380 Emb 430	11101200	BI	3	200	430	380	18	90

*La hauteur des mâts est donnée à titre indicatif, sans prise en compte des projecteurs, tout comme les correspondances de choix.
Rappel : seule l'entreprise est responsable de la vérification de la stabilité du massif sélectionné et des hypothèses de mise en œuvre.

Usines : **BI** : Arthon / **EG** : Beaucaire